

## Umowa

zawarta w dniu ..... r. w Polkowicach pomiędzy:

**KGHM ZANAM S.A.** z siedzibą w Polkowicach, ul. Kopalniana 7, 59-101 Polkowice, zarejestrowaną w Sądzie Rejonowym dla Wrocławia-Fabrycznej, IX Wydział Gospodarczy pod nr KRS 0000554137, NIP: 692-000-00-65, REGON: 390058661, numer BDO 000028041, o wysokości kapitału zakładowego 155 351.340,00zł (wpłacony w całości), którą reprezentują:

1. ....

2. ....

zwaną w dalszej części umowy „**Zamawiającym**”,

a

..... z siedzibą w ....., ....., zarejestrowaną w Sądzie Rejonowym dla ....., ....., Wydział Gospodarczy pod nr KRS ....., NIP: ....., REGON....., numer BDO ....., o wysokości kapitału zakładowego .....zł (wpłacony w całości), którą reprezentują:

1. ....

2. ....

zwaną w dalszej treści umowy „**Wykonawcą**”

**Zamawiający** oraz **Wykonawca** zwani są też dalej łącznie „Stronami” lub „Stroną”.

### §1 Przedmiot umowy

1. Zamawiający powierza Wykonawcy **wykonanie dostawy nowej wypalarki do cięcia blach wraz z systemem filtrowentylacji oraz montażem, uruchomieniem i szkoleniem personelu Zamawiającego** na terenie zakładu Zamawiającego tj.: **KGHM ZANAM S.A. Wydział Produkcji Konstrukcji i Urządzeń(Legnica)**.
2. W ramach Przedmiotu Umowy Wykonawca zobowiązany jest do:
  - a) wykonania projektu budowy filtrowentylacji;
  - b) wykonania dostawy nowego i kompletnego urządzenia wypalarki do cięcia blach wraz ze sterowaniem oraz wyposażeniem;
  - c) wykonania dostawy kompletnego systemu filtrowentylacji;
  - d) montażu i uruchomienia wypalarki oraz systemu filtrowentylacji (w tym roboty budowlane) wraz z wykonaniem prób i pomiarów;
  - e) przeprowadzenia szkolenia i instruktażu stanowiskowego (dalej „szkolenie”) dla 6 pracowników Zamawiającego w zakresie obsługi, programowania oraz „utrzymania ruchu” i konserwacji urządzeń.
  - f) uzyskania na własny koszt niezbędnych opinii, zgód i pozwoleń administracyjnych w przypadku ich wymagalności oraz przekazania kompletnej dokumentacji technicznej.
3. **Warunki techniczne wykonania i odbioru** Przedmiotu Umowy zostały określone w **Załączniku nr 1** do Umowy.
4. Wykonawca oświadcza, że dokonał wizji lokalnej miejsca wykonania Przedmiotu Umowy i nie wnosi z tego tytułu do Zamawiającego zastrzeżeń. Zamawiający oczekuje wysokiej jakości wykonania wszelkiego rodzaju wskazanych dostaw oraz robót.
5. Wykonawca wykona Przedmiot Umowy na warunkach określonych w niniejszej umowie, w szczególności zgodnie z załącznikami do umowy.
6. Strony podejmują współpracę w oparciu o wynik przeprowadzonego przez Zamawiającego postępowania przetargowego nr **SR1914196287**.
7. Miejscem realizacji Przedmiotu Umowy będzie: KGHM ZANAM S.A. Zakład w Legnicy, ul. Złotoryjska 178-184, magazyn nr 120i (inwestycyjny) - w zakresie dostawy, Nawa 1 Wydział Produkcji Konstrukcji i Urządzeń - w zakresie montażu i prac budowlanych oraz szkolenia.

8. Przedmiot Umowy będzie realizowany przez Wykonawcę, który nie może zlecać wykonania Przedmiotu niniejszej Umowy osobom trzecim, bez uzyskania uprzedniej pisemnej zgody Zamawiającego w formie aneksu, pod rygorem nieważności.
9. W trakcie wykonywania Przedmiotu Umowy na terenie Zamawiającego, Wykonawca będzie podlegał pod dozór Zamawiającego.
10. Wykonawca zobowiązany jest do wypełnienia i przekazania Zamawiającemu deklaracji dotyczącej spełnienia przez Wykonawcę warunków technicznych Przedmiotu Umowy.
11. W ramach realizacji Przedmiotu Umowy Wykonawca sporządzi i prześle Zamawiającemu (w terminie **do 14 dni**, licząc od daty otrzymania niniejszej Umowy do drugostronnego podpisu) drogą elektroniczną (na adres: [lukasz.nowacki@kghmzanam.com](mailto:lukasz.nowacki@kghmzanam.com)) wytyczne określające warunki wykonania adaptacji terenu/wykonania fundamentu/posadzki (adaptację oraz fundament/posadzkę wykona Zamawiający na własny koszt), na którym to terenie/fundamencie/posadzce (w Zakładzie Zamawiającego w Legnicy) posadowione i zamontowane zostaną dostarczone przez Wykonawcę urządzenia.

## **§ 2 Termin i miejsce realizacji Przedmiotu Umowy**

1. Strony ustaliły, iż Przedmiot Umowy będzie zrealizowany przez Wykonawcę w terminach :
  - 1) Wykonanie projektu budowy filtrowentylacji **do dnia .....2024 r.**
  - 2) Wykonanie dostawy urządzenia wypalarki do ciecienia blach **do dnia .....2024r.**
  - 3) Wykonanie i dostawa systemu filtrowentylacji **do dnia.....2024 r.**
  - 4) Wykonanie usług montażu i uruchomienia wypalarki oraz systemu filtrowentylacji – **nie później niż do .....2024 r.**
  - 5) Przeprowadzenie szkolenia i instruktażu stanowiskowego **do dnia .....2024r.**
  - 6) Przeprowadzenie odbiorów i zakończenie Przedmiotu Umowy **do dnia 23.12.2024r**
2. Wykonawca uprzedzi na piśmie o każdym zagrożeniu opóźnienia w realizacji Przedmiotu Umowy spowodowanym niewykonaniem lub nienależytym wykonaniem obowiązków przez Zamawiającego w terminie **7 dni** od dnia, w którym Wykonawca powinien zauważyć nieprawidłowości po stronie Zamawiającego. W przypadku niewykonania powyższego obowiązku Wykonawca traci prawo do podniesienia powyższego zarzutu.
3. W przypadku zmiany założeń do umowy dokonanych przez Zamawiającego, nowy termin i zakres wykonania Przedmiotu Umowy będzie uzgodniony i zaakceptowany przez obydwie Strony w formie pisemnej pod rygorem nieważności.
4. W przypadku wystąpienia zagrożenia niedotrzymania przez Wykonawcę terminu określonego w Umowie, z przyczyn leżących po stronie Wykonawcy, Zamawiający ma prawo zażądać niezwłocznego podjęcia przez Wykonawcę wszelkich niezbędnych środków dla wywiązania się ze zobowiązań umownych i przedstawienia programu naprawczego (dodatkowy personel, sprzęt, wydłużony czas pracy lub prace w dni wolne od pracy itp.) bez prawa Wykonawcy do dodatkowego wynagrodzenia.
5. Jeżeli Wykonawca nie spełni żądań z ust. 4 powyżej, a tym samym spowoduje zagrożenie niedotrzymania terminu, lub w przypadku nieprawidłowo realizowanych prac przez Wykonawcę, w szczególności niezgodnie ze sztuką budowlaną, Zamawiający ma prawo do zlecenia osobie trzeciej wykonania zagrożonego opóźnieniem zakresu robót lub nieprawidłowo wykonanego na koszt i ryzyko Wykonawcy bez żądania dodatkowego upoważnienia sądu.
6. Wykonawca zobowiązany jest pokryć wszelkie koszty związane ze zleceniem danego zakresu robót osobie trzeciej. Powyższe zlecenie wykonania zagrożonego opóźnieniem zakresu robót lub w przypadku nieprawidłowo wykonanej Umowy osobie trzeciej nie zwalnia Wykonawcy z zobowiązań umownych, w tym nie ma wpływu na gwarancje.

## **§ 3 Wartość Przedmiotu Umowy**

1. Strony określają wynagrodzenie za wykonanie Przedmiotu Umowy, o którym mowa w § 1 Umowy w wysokości łącznej ryczałtowej **..... zł (słownie złotych..... i ...../100)** netto Na wyżej wymienione wynagrodzenie składa się :
  - a) Wynagrodzenie za dostawę kompletnego **projektu filtrowentylacji** w wysokości ryczałtowej:.....netto **(słownie złotych..... i ...../100)**

- b) Wynagrodzenie za dostawę **urządzenia wypalarki** w wysokości ryczałtowej:.....**netto** (słownie złotych..... **i ...../100**),
  - c) Wynagrodzenie za wykonanie dostawy **instalacji filtrowentylacji** w wysokości ryczałtowej:.....**netto** (słownie złotych..... **i ...../100**),
  - d) Wynagrodzenie za wykonanie montażu urządzenia **wypalarki i instalacji filtrowentylacji** w wysokości ryczałtowej:.....**netto** (słownie złotych..... **i ...../100**)
  - e) Wynagrodzenie za przeprowadzenie szkolenia dla pracowników Zamawiającego w zakresie obsługi dostarczonych wcześniej, zamontowanych i uruchomionych **urządzenia wypalarki oraz instalacji filtrowentylacji** w wysokości ryczałtowej :.....**netto** (słownie złotych..... **i ...../100**), (za szkolenie w j. polskim min.dla 6 osób).
2. Wyżej wymienione wynagrodzenie ryczałtowe uwzględnia wszystkie składniki kosztów związanych z realizacją Przedmiotu Umowy, w szczególności koszty sprzętu niezbędnego do wykonania robót zgodnie z zasadami sztuki budowlanej, oraz przeznaczeniem, koszty gwarancji i rękojmi, koszty transportu po stronie Wykonawcy oraz koszty, które nie zostały wymienione w sposób wyraźny, a są konieczne do wykonania. Wykonawca nie może powoływać się na pominięcie lub błąd, w tym również co do obmiaru, w celu uzyskania zmiany ceny.
  3. Wartość wynagrodzenia jest stała i nie będzie korygowana ze względu na jakiegokolwiek dodatkowe koszty. Wartość ta stanowi pełne wynagrodzenie Wykonawcy za całkowite i kompletne wykonanie Przedmiotu Umowy określonego w § 1 oraz załącznikach, obejmuje i zawiera wszystkie materiały, urządzenia i narzędzia niezbędne do wykonania Przedmiotu Umowy, opłaty w tym za uzyskanie wszelkich zgód, pozwoleń, zezwoleń administracyjnych, wydatki, uwzględnia zysk oraz inne koszty związane z realizacją Umowy, zgodnie z zasadami sztuki budowlanej, w tym za uzyskane dopuszczenia do eksploatacji przez UDT, o ile będzie wymagane z zastosowanych rozwiązań technicznych. Ponadto obejmuje wszystkie pozycje kosztowe związane z pracami, których poniesienie jest konieczne, aby doprowadzić roboty objęte Umową do stanu ich ukończenia, akceptowanego przez Zamawiającego. W przypadku ewentualnego braku jednoznacznego określenia w Umowie poszczególnych elementów prac, będą one wchodzić w wartość ryczałtową Umowy, jeśli będą konieczne dla osiągnięcia stanu ukończenia.
  4. Do wartości wynagrodzenia Wykonawca naliczy podatek VAT zgodnie z obowiązującymi przepisami w dniu wystawienia faktury VAT.
  5. Wykonawca oświadcza, że prawidłowo ocenił nakład swej pracy związany z realizacją umowy i nie będzie wnosił dodatkowych roszczeń finansowych, w stosunku do Zamawiającego, w przypadku większych niż przewidywane koszty.

#### **§ 4 Odbiór Przedmiotu Umowy**

1. Odbiór ma na celu przekazanie Zamawiającemu Przedmiotu Umowy, po sprawdzeniu jego należytego wykonania.
2. Wykonawca przystąpi do wykonania zakresu określonego w § 1 ust. 1 i 2 oraz zgodnego z Załącznikiem nr 1 po przekazaniu Zamawiającemu wytycznych posadowienia urządzenia oraz wykonaniu projektu instalacji filtrowentylacji i jego zatwierdzeniu przez Zamawiającego.
3. Po wykonaniu zakresu określonego w Umowie sporządzony zostanie protokół odbioru częściowego dla wyszczególnionych w Umowie zakresów prac, oraz po zakończeniu wykonania całości Przedmiotu Umowy protokół odbioru końcowego Przedmiotu umowy. Protokoły- częściowy/końcowy (sporządzone wg wzoru obowiązującego u Zamawiającego) zawierać będą ustalenia dokonane w toku czynności odbiorowych, ewentualne wady, usterki i terminy ich usunięcia wyznaczone przez Zamawiającego.
4. Zamawiający przystąpi do odbioru częściowego/końcowego Przedmiotu Umowy, w ciągu 5 dni roboczych od daty zawiadomienia Zamawiającego o osiągnięciu gotowości do odbioru.
5. Jeżeli w trakcie czynności odbioru częściowego/końcowego Przedmiotu Umowy zostaną stwierdzone wady, Zamawiający może odmówić odbioru do czasu usunięcia wad.

6. Wykonawca zobowiązany jest przekazać następujące dokumenty (w języku polskim) w trakcie odbioru:
  - a) Deklaracje zgodności CE,
  - b) świadectwa jakości, karty gwarancyjne,
  - c) DTR - 2 egz. w wersji papierowej i 1 egz. w formie elektronicznej,
  - d) instrukcję obsługi - 2 egz. w wersji papierowej i 1 egz. w formie elektronicznej,
  - e) instrukcję stanowiskową BHP,
  - f) katalog części zamiennych i materiałów eksploatacyjnych,
  - g) protokoły pomiarów przeciwporażeniowych (elektrycznych) wymaganych przez UDT, schemat elektryczny,
  - h) karty gwarancyjne, w których umieszczone zostaną szczegółowe warunki gwarancji (o ile występują), karty katalogowe,
  - i) deklarację pełnego wsparcia w okresie wdrażania/ gwarancyjnym/pogwarancyjnym,
  - j) inne niezbędne dokumenty, w tym wymagane przepisami prawa.
7. Dostarczone i zamontowane w ramach Przedmiotu Umowy materiały muszą być zgodne z przepisami prawa obowiązującego w Polsce oraz posiadać stosowne certyfikaty bezpieczeństwa i deklaracje zgodności.
8. Wszystkie dostarczone przez Wykonawcę materiały muszą posiadać znak CE lub B (zgodnie z obowiązującymi przepisami).
9. Jeżeli w trakcie czynności odbioru Przedmiotu Umowy zostaną stwierdzone wady, Zamawiający może odmówić odbioru do czasu usunięcia wad. Po zawiadomieniu przez Wykonawcę o usunięciu wad, Zamawiający przystąpi do ponownego odbioru na zasadach opisanych w niniejszym paragrafie.

#### **§5 Osoby kontaktowe**

1. Osoby kontaktowe w sprawach związanych z realizacją umowy:
  - a) ze strony Zamawiającego:
    - Pan **Łukasz Nowacki** tel. 887 89 087, [lukasz.nowacki@kghmzanam.com](mailto:lukasz.nowacki@kghmzanam.com)
    - Pan **Krzysztof Maksymczyk** tel 607 633-747, [krzysztof.maksymczyk@kghmzanam.com.pl](mailto:krzysztof.maksymczyk@kghmzanam.com.pl).
  - b) ze strony Wykonawcy:
    - ..... tel. ...., .....pl
2. Zmiana danych teleadresowych oraz osób, określonych w ust. 1 powyżej, nie wymaga sporządzenia aneksu do umowy, a jedynie przesłania przez Stronę, której zmiana dotyczy, pisemnej pod rygorem nieważności informacji (podpisanej przez upoważnione do reprezentowania Strony osoby) drugiej Stronie umowy.

#### **§ 6 Kontrola prac**

Zamawiający i każda osoba upoważniona przez Zamawiającego, będą zawsze miały dostęp do miejsca wykonywania prac i będą uprawnione do dokonania kontroli jakiegokolwiek części prac. Wykonawca udzieli Zamawiającemu (lub każdej osobie upoważnionej przez Zamawiającego) wszelkiej pomocy w odniesieniu do takiej kontroli i dostarczy Zamawiającemu wszelkich informacji i dokumentacji w jakikolwiek sposób odnoszących się do Przedmiotu Umowy zgodnie z żądaniem Zamawiającego.

#### **§ 7 Zawieszenie prac przez Zamawiającego i odstąpienie od Umowy**

1. Zamawiający może w każdym czasie dać Wykonawcy polecenie zawieszenia całości lub części prac. Czas zawieszenia przedłuża termin zakończenia prac. Jeśli nie będzie innych instrukcji od Zamawiającego, Wykonawca zapewnia, że gotów jest do wznowienia prac w ciągu **7 dni** po otrzymaniu od Zamawiającego pisemnego polecenia wznowienia prac.
2. Wszelkie udowodnione i udokumentowane koszty poniesione przez Wykonawcę przy wykonywaniu polecenia dotyczącego zawieszenia prac zostaną oszacowane i przedłożone Zamawiającemu do zaakceptowania, chyba, że polecenie wynika z siły wyższej lub jakiegokolwiek nienależytego wykonywania obowiązków przez Wykonawcę.

3. W czasie obowiązywania niniejszej Umowy Zamawiający zastrzega sobie prawo do odstąpienia od umowy, w terminie do 60 dni od dnia zaistnienia następujących zdarzeń:
  - a) Wykonawca spóźni się z rozpoczęciem lub wykonaniem Przedmiotu Umowy tak dalece, że nie jest prawdopodobne, aby zdołał wykonać je w uzgodnionym terminie,
  - b) Wykonawca wykonuje Przedmiot Umowy w sposób wadliwy lub sprzeczny z umową, pomimo wezwania go przez Zamawiającego do zmiany sposobu wykonania w oznaczonym terminie,
  - c) Wykonawca przerwał realizację prac z przyczyn leżących po Jego stronie i nie realizuje ich przez okres 7 dni.

### **§ 8 Gwarancje**

1. Wykonawca udziela gwarancji i rękojmi na wykonany Przedmiot Umowy w zakresie określonym w § 1, na okres **36-miesięcy licząc od daty podpisania przez strony końcowego protokołu odbioru bez uwag**.
2. Wykonawca jest odpowiedzialny za wady fizyczne i prawne Przedmiotu Umowy, stwierdzone w czasie dokonywania czynności odbioru Przedmiotu Umowy oraz za wady ujawnione po odbiorze.
3. Wykonawca gwarantuje, że dostarczone urządzenie do cięcia blach wraz z systemem filtrowentylacji i wykonane roboty będą wolne od wad fizycznych i prawnych, a także od roszczeń osób trzecich.

### **§9. Serwis gwarancyjny oraz przeglądy**

1. Wykonawca zapewnia Zamawiającemu serwis gwarancyjny Przedmiotu Umowy.
2. Zamawiający będzie zgłaszał do Wykonawcy reklamacje telefonicznie na nr tel. wskazany w ust. 9 lit. a) poniżej, potwierdzając każdorazowo zgłoszenie e-mailem na adres: wskazany w ust. 9 lit. b) poniżej. Wzór protokołu reklamacyjnego umieszczony został na stronie internetowej Zamawiającego (<https://kghmzanam.com>).
3. Czas przystąpienia do naprawy gwarancyjnej po zgłoszeniu wady będzie wynosił **do 2 dni roboczych**, licząc od chwili zgłoszenia telefonicznego, potwierdzonego przez Zamawiającego e-mailem na adres wskazany w ust. 9 lit. b) poniżej.
4. Wykonawca, w ramach gwarancji i rękojmi, usunie zgłoszone przez Zamawiającego wady/usterki Przedmiotu Umowy w terminie **do 5 dni roboczych**, licząc daty otrzymania zgłoszenia reklamacyjnego od Zamawiającego chyba, że Strony wspólnie uzgodnią inny termin (np. w przypadku braku dostępności części zamiennych). Jeśli strony nie uzgodnią innego terminu, obowiązującym jest termin 5-dniowy.
5. Okres gwarancji i rękojmi ulega przedłużeniu o czas liczony od momentu zgłoszenia przez Zamawiającego stwierdzonych wad/usterek, w sposób wskazany w ust. 2 powyżej, do dnia ich usunięcia.
6. W przypadku niedotrzymania terminu usunięcia wad lub w przypadku niewłaściwego usunięcia wad, Wykonawca upoważnia Zamawiającego do usunięcia wad na koszt i ryzyko Wykonawcy bez utraty prawa do gwarancji i rękojmi oraz do naliczenia Wykonawcy kary umownej z tego tytułu, określonej w § 12 ust. 1 lit. c) Umowy. Zamawiający powiadomi pisemnie Wykonawcę o tym fakcie.
7. W przypadku niemożności wykonania naprawy urządzeń lub systemu filtrowentylacji i konieczności wymiany ich na nowy, wolny od wad/usterek w okresie gwarancji i/lub rękojmi, Wykonawca na wymienione nowe urządzenia lub system filtrowentylacji udzieli Zamawiającemu 36-miesięcznej gwarancji, a także 36- miesięcznej rękojmi na zasadach określonych w Kodeksie cywilnym, których termin liczony będzie od daty zakończenia wymiany.
8. W przypadku wystąpienia konieczności wykonania naprawy awarii/usterki niepodlegającej gwarancji/rękojmi, stawka za 1 rbh pracy serwisu Wykonawcy wyniesie: ..... PLN netto.
9. Wykonawca wskazuje poniższe numery telefonów oraz adresy e-mail, dostępne w dni robocze, na które Zamawiający będzie zgłaszał wady i/lub usterki w trakcie trwania okresu gwarancyjnego:

- a) nr tel. ....  
b) e-mail: .....
10. Wykonawca zapewnia dostępność części zamiennych do Przedmiotu Umowy przez okres min. 15 lat.
11. Wykonawca zapewnia Zamawiającemu wykonywanie corocznych przeglądów technicznych urządzeń oraz systemu filtrywentylacji zgodnie z WTWiO, płatnych każdorazowo przez Zamawiającego po ich wykonaniu na rachunek bankowy Wykonawcy w banku ..... nr ..... Koszt jednego przeglądu wynosić będzie ..... PLN netto, a Wykonawca zobowiązuje się do niepodwyższania ww. ceny w okresie 36 miesięcy, liczonych od daty odbioru końcowego realizacji Przedmiotu Umowy. Przez okres gwarancji 1 x rok, Wykonawca wykona cyklicznie przeglądy z wyszczególnieniem konkretnych punktów przeglądu, zgodnie ze specyfikacją producenta wypalarki.

### § 10 Rozliczenie Przedmiotu Umowy

1. Strony ustalają, że rozliczenie z tytułu wykonania Przedmiotu Umowy, określonego w § 1 ust. 1, będzie realizowane przelewem na rachunek bankowy Wykonawcy w banku .....nr ..... w poniższy sposób:
- a) 40% łącznego wynagrodzenia ryczałtowego określonego w §3 ust 1 Umowy - w formie zaliczki w terminie 14 dni, licząc od daty otrzymania przez Zamawiającego 1 egz. Umowy podpisanego przez Wykonawcę wraz z fakturą zaliczkową. Zamawiający zapłaci Wykonawcy zaliczkę w wysokości 40% wartości Umowy brutto na podstawie faktury zaliczkowej, pod warunkiem:
- dostarczenia przez Wykonawcę zabezpieczenia zwrotu zaliczki o którym mowa w ust. 16 niniejszego paragrafu,
  - **wniesienia przez Wykonawcę zabezpieczenia należytego wykonania Umowy i roszczeń z tytułu gwarancji i rękojmi za wady, o którym mowa w ust 13 oraz Załączniku nr 3 do Umowy.**
- b) 80% łącznego wynagrodzenia ryczałtowego określonego w §3 ust 1. Umowy, **(pomniejszonego o wartość 40% zaliczki określonej w pkt 1 lit. a) powyżej)** – płatne będzie w terminie 60 dni licząc od daty dostawy kompletnego urządzenia wypalarki oraz elementów zabudowy filtrywentylacji przez Wykonawcę § 2 ust. 1, ust 2, ust 3 Umowy - (potwierdzonej protokołem odbioru, który nastąpi na podstawie specyfikacji wysyłkowej, która dodatkowo, stwierdza, że towar jest gotowy do zbudowania kompletnej maszyny + filtrywentylacji.), a także doręczenia Zamawiającemu prawidłowo wystawionej faktury VAT wraz z protokołem, o których mowa w ust. 2 lit. b) poniżej.
- c) 20% łącznego wynagrodzenia ryczałtowego określonego w §3 ust. 1 Umowy - po montażu i uruchomieniu Przedmiotu Umowy, wykonaniu pozostałego zakresu Przedmiotu Umowy, przejściu testów ruchowych (odbior wewnętrzny i po badaniu odbiorczym) przeprowadzeniu szkolenia dla pracowników Zamawiającego przez Wykonawcę - § 2 ust.3, ust 4, ust. 5 Umowy, (potwierdzonego protokołem odbioru), a także doręczenia Zamawiającemu prawidłowo wystawionej faktury VAT wraz z protokołem odbioru końcowego określonego w ust. 2 pkt c) poniżej. Faktura płatna będzie w terminie 60 dni, licząc od daty doręczenia Zamawiającemu prawidłowo wystawionej faktury VAT wraz z zatwierdzonymi protokołami odbioru, o których mowa powyżej.
- Brak któregośkolwiek z ww. protokołów może skutkować odesłaniem faktury lub wstrzymaniem płatności faktury bez prawa do naliczenia przez Wykonawcę odsetek w płatności za okres opóźnienia w doręczeniu protokołu. Faktura (końcowa) za całość realizacji Przedmiotu Umowy zostanie wystawiona w momencie podpisania przez Strony końcowego protokołu odbioru, o którym mowa w § 4 ust. 3 Umowy.
2. Podstawą wystawienia faktur VAT będzie:
- a) dla faktury zaliczkowej obustronne podpisanie niniejszej Umowy oraz dostarczenie przez Wykonawcę zabezpieczenia zwrotu zaliczki,

- b) dla kompletnej dostawy wypalarki i instalacji filtrowentylacji - podpisany bez uwag przez uprawnionych przedstawicieli Stron protokół odbioru częściowego, o którym mowa w § 4 ust. 3 Umowy,
  - c) dla wykonania całości Przedmiotu Umowy, po realizacji montażu i uruchomienia Przedmiotu Umowy (w tym przeprowadzeniu pozytywnych prób i odbiorów określonych w Umowie) oraz przeprowadzeniu szkolenia – podpisany bez uwag przez uprawnionych przedstawicieli Stron protokół odbioru końcowego, o którym mowa w § 4 ust. 3. Umowy i dostarczeniu kompletu prawidłowych dokumentów, o których mowa w § 4 ust 6 Umowy .
3. Wykonawca zobowiązany jest do wystawienia faktur w terminie do 3 dni od daty podpisania przez strony protokołów, o którym mowa powyżej.
  4. Za datę zapłaty ustala się datę obciążenia rachunku bankowego Zamawiającego.
  5. Wykonawca oświadcza, że jest płatnikiem podatku VAT czynnym o numerze identyfikacyjnym NIP ..... i jest upoważniony do wystawienia faktur VAT.
  6. Wykonawca jest zobowiązany do podania na fakturze VAT numeru niniejszej Umowy.
  7. Zamawiający oświadcza, że jest płatnikiem podatku VAT czynnym i posiada numer identyfikacyjny NIP 692-000-00-65 oraz upoważnia Wykonawcę do wystawiania faktur VAT bez podpisu Zamawiającego.
  8. Za nieterminowe płatności Wykonawca zastrzega sobie możliwość naliczania odsetek ustawowych.
  9. Zamawiający zastrzega sobie prawo do regulowania wynagrodzenia należnego z tytułu realizacji Przedmiotu Umowy w ramach mechanizmu podzielonej płatności (ang. split payment).
  10. Wykonawca oświadcza, że jest posiadaczem rachunku bankowego wskazanego w ust. 1 powyżej, który to jest rachunkiem umożliwiającym płatność w ramach mechanizmu podzielonej płatności, o którym mowa w ust. 9 powyżej oraz że jest rachunkiem znajdującym się w elektronicznym wykazie podmiotów prowadzonym od 1 września 2019 r. przez Szefa Krajowej Administracji Skarbowej, o którym mowa w ustawie o podatku od towarów i usług.
  11. W przypadku, gdy rachunek Wykonawcy nie spełnia warunku określonego w ust. 10 powyżej, opóźnienie w dokonaniu płatności w terminie określonym w umowie, powstałe w skutek braku możliwości realizacji przez Zamawiającego płatności wynagrodzenia z zastosowaniem mechanizmu podzielonej płatności bądź dokonania płatności na rachunek objęty wykazem, nie stanowi dla Wykonawcy podstawy do żądania od Zamawiającego jakichkolwiek odsetek, jak również innych rekompensat/odszkodowań/ roszczeń z tytułu dokonania nieterminowej płatności.
  12. W przypadku świadczenia usług lub dostawy towarów określonych w Załączniku 15 do Ustawy o podatku VAT, jeżeli kwota należności ogółem na fakturze stanowi kwotę brutto równą lub przekraczającą 15.000,00 zł - faktury oprócz nazwy usługi/towaru winny zawierać jej/jego oznaczenie według PKWiU/kodów CN, oraz wyrazy „mechanizm podzielonej płatności”.
  13. W przypadku podania błędnego PKWiU, bądź nie umieszczenia wyrazów „mechanizm podzielonej płatności” na fakturze Wykonawca zobowiązuje się do skorygowania błędnie wystawionych faktur VAT i zwrotu na rzecz Zamawiającego równowartości wszelkiego rodzaju sankcji, odsetek, kar itp., do zapłaty których zobowiązany będzie Zamawiający.
  14. Wykonawca zobowiązany jest do wypełnienia Oświadczenia o klasyfikacji statystycznej wykonywanej usługi/dostawy znajdującego się w **Załączniku nr 2** do Umowy oraz umieszczenia nr PKWiU na fakturze VAT.
  15. Na podstawie art. 4c ustawy z dnia 8 marca 2013 r. o przeciwdziałaniu nadmiernym opóźnieniom w transakcjach handlowych, Zamawiający oświadcza, że posiada status dużego przedsiębiorcy w rozumieniu art. 4 pkt 6) tej ustawy.
  16. Celem zabezpieczenia płatności zaliczki, o której mowa w ust. 1 lit. a) powyżej Wykonawca przekaże Zamawiającemu (w terminie do 14 dni, licząc od daty otrzymania przez Zamawiającego 1 egz. Umowy podpisanego przez Wykonawcę wraz z fakturą zaliczkową) gwarancję bankową lub ubezpieczeniową zwrotu zaliczki, o treści zaakceptowanej wcześniej przez Zamawiającego. Uruchomienie zaliczki nastąpi po otrzymaniu od Wykonawcy:
    - 1) zabezpieczenia należytego wykonania Umowy oraz roszczeń z tytułu gwarancji i rękojmi za wady,

- 2) zabezpieczenia zaliczki (z terminem obowiązywania o 30 dni dłuższym niż termin realizacji Umowy) oraz
- 3) obustronnie podpisanego egzemplarza Umowy.

## **§ 11 Obowiązki Stron**

### **I. Wykonawca** zobowiązuje się do:

1. Realizacji Przedmiotu Umowy na warunkach określonych w niniejszej umowie, zastosowania materiałów, wyrobów i urządzeń dopuszczonych do stosowania w Polsce, zgodnie z obowiązującymi w tym zakresie przepisami.
2. Dostarczenia do realizacji Przedmiotu Umowy niezbędnych urządzeń, materiałów i sprzętu w ramach wynagrodzenia określonego w §3.
3. Zabezpieczenia i oznakowania miejsca realizacji robót podczas realizacji przedmiotu umowy.
4. Zapoznania pracowników Wykonawcy przed rozpoczęciem wykonywania przedmiotu umowy z obowiązującymi wewnętrznymi przepisami Zamawiającego dotyczącymi ruchu przepustkowego, przepisów p.poż., przepisów i zasad BHP i przepisów porządkowych.
5. Wykonania przedmiotu umowy zgodnie z zasadami sztuki budowlanej, polskimi normami, zasadami wiedzy technicznej, wskazaniem Zamawiającego oraz obowiązującymi przepisami prawnymi, w szczególności ochrony przeciwpożarowej, przepisami BHP, ze szczególnym zachowaniem ostrożności przy pracach na wysokości, a także instrukcjami i zarządzeniami obowiązującymi w tym zakresie u Zamawiającego.
6. Wykonania przedmiotu umowy przez pracowników posiadających niezbędne kwalifikacje, uprawnienia (aktualne badania do pracy na wysokości) oraz możliwości prawidłowego jego wykonania.
7. Prowadzenia prac w sposób nie zakłócający pracy w zakładach Zamawiającego.
8. Wykonania prac z należytą starannością.
9. Terminowego wykonania i przekazania Zamawiającemu przedmiotu umowy do odbioru.
10. Uprzątnięcia placu budowy po zakończeniu prac.
11. Z chwilą protokolarnego przekazania placu budowy/frontu robót Wykonawca ponosi pełną odpowiedzialność za:
  - a) szkody i następstwa nieszczęśliwych wypadków, dotyczących swoich pracowników oraz osób trzecich przebywających na terenie budowy,
  - b) szkody wynikające ze zniszczeń oraz innych zdarzeń w odniesieniu do robót, obiektów, materiałów, sprzętu i innego mienia ruchomego znajdującego się na terenie budowy.
12. Pracownicy Wykonawcy przebywający na terenie Zamawiającego zobowiązani są do przestrzegania obowiązujących wewnętrznych przepisów Zamawiającego t.j. zasad ruchu przepustkowego i innych przepisów porządkowych, a także stosowania się do zasad wynikających z instruktażu stanowiskowego przeprowadzonego przez Zamawiającego.
13. Wykonawca dostarczy Zamawiającemu, nie później niż w dniu przekazania placu budowy, wykaz wszystkich pracowników wykonujących Przedmiot Umowy z następującymi danymi:
  - imię i nazwisko,oraz
  - Instrukcję bezpiecznego wykonywania robót, uwzględniającą warunki lokalne.
  - oświadczenie o posiadaniu przez ww. pracowników wymaganych szkoleń w dziedzinie BHP, uprawnień i kwalifikacji do wykonywanych prac oraz aktualnych badań lekarskich profilaktycznych.
14. Wykonawca jest zobowiązany do przekazania Zamawiającemu (2 komplety wersji papierowej, 1 egz. w formie elektronicznej) dokumentacji powykonawczej i materiałowej w j. polskim wraz z dokumentami pozwalającymi na ocenę prawidłowego wykonania robót zgłaszanych do odbioru końcowego, w tym też instrukcje obsługi, eksploatacji i konserwacji: urządzeń i jego elementów, instalacji, systemów związanych z urządzeniem;
15. Przestrzegania przepisów instrukcji BHP umieszczonej na stronie internetowej Zamawiającego [www.kghmzanam.com](http://www.kghmzanam.com)
16. Wykonawca, bez zgody Zamawiającego w formie aneksu do Umowy, nie ma prawa podzlecać wykonania Przedmiotu Umowy lub jego części podwykonawcy.



17. Wykonawca jest zobowiązany do udziału w cotygodniowych naradach koordynacyjnych oraz przedstawiania z wyprzedzeniem 2-dniowym przed naradą pisemnych raportów z wykonanych robót oraz problemów realizacyjnych do rozwiązania.
18. W razie naruszenia postanowienia ust. 15 i/lub ust. 16. Zamawiający może naliczyć Wykonawcy karę umowną w wysokości 10% ryczałtowego wynagrodzenia netto o którym mowa w § 3 ust.1 Umowy, z prawem dochodzenia odszkodowania uzupełniającego na zasadach ogólnych albo odstąpić od Umowy w terminie 45 dni od powzięcia wiadomości o naruszeniu postanowienia ust. 15 i/lub ust. 16 i naliczyć karę umowną, o której mowa w § 12 ust. 1 lit. d).
19. Wykonawca i wszystkie osoby, którymi się posługuje zobowiązane są do bezwzględnego zachowania trzeźwości podczas przebywania/wjazdu/wejścia na teren Zamawiającego.
20. Wykonawca jako wytwórca odpadów w rozumieniu ustawy o odpadach z dnia 14.12.2012r. i zgodnie z ustawą prawo ochrony środowiska z dnia 27.04.2001r. ma obowiązek zagospodarowania we własnym zakresie powstałych podczas realizacji Przedmiotu Umowy odpadów (w tym opakowań i odpadów opakowaniowych).
21. Wykonawca zobowiązuje się do przestrzegania zasad gospodarki odpadami zgodnie z obowiązującymi w tym zakresie przepisami, a w szczególności obowiązującą ustawą o odpadach z dnia 14.12.2012r., przepisami ustawy prawo ochrony środowiska i ustawy o ochronie przyrody z dnia 27.04.2001r.
22. Wykonawca dostarczył Zamawiającemu aktualną polisę OC w zakresie prowadzonej działalności gospodarczej od odpowiedzialności kontraktowej i deliktowej, na kwotę nie mniejszą niż wartość Przedmiotu Umowy, z terminem obowiązywania nie krótszym niż do terminu realizacji Umowy. W przypadku gdy termin obowiązywania dostarczonej polisy będzie krótszy niż określony powyżej, Wykonawca zobowiązany jest przed wygaśnięciem obowiązującej polisy dostarczyć Zamawiającemu nową polisę/polisy obowiązującą/ce do terminu realizacji Umowy. W przypadku niedostarczenia nowej polisy najpóźniej w dniu wygaśnięcia terminu polisy obowiązującej, Zamawiającemu przysługuje prawo odstąpienia od Umowy z przyczyn leżących po stronie Wykonawcy i naliczenia kary umownej w wysokości 10% wartości Całkowitego Wynagrodzenia Umownego Netto, określonego w § 3 ust. 1 Umowy.

## II. Zamawiający zobowiązuje się do:

1. Przekazania Wykonawcy placu budowy.
2. Udostępnienia Wykonawcy przed rozpoczęciem wykonywania Przedmiotu Umowy obowiązujących wewnętrznych przepisów Zamawiającego, dotyczących ruchu przepustowego, przepisów BHP, p.poż i przepisów porządkowych.
3. Zapewnienia dostarczania Wykonawcy na czas wykonywania Przedmiotu Umowy energii elektrycznej.
4. Odebrania Przedmiotu Umowy wykonanego zgodnie z postanowieniami niniejszej Umowy.
5. Zapłaty wynagrodzenia za wykonanie Przedmiotu Umowy bez wad.

## § 12 Kary umowne

1. Zamawiający uprawniony jest do naliczania Wykonawcy kar umownych:
  - a) za nieterminowe wykonanie Przedmiotu Umowy z przyczyn leżących po stronie Wykonawcy, w wysokości 0,15 % łącznego ryczałtowego wynagrodzenia określonego w § 3 ust. 1 Umowy, za każdy rozpoczęty dzień opóźnienia,
  - b) za nieterminowe przystąpienie do usuwania wad w okresie gwarancji i rękojmi, w wysokości 0,15 % łącznego ryczałtowego wynagrodzenia określonego w § 3 ust. 1 Umowy, za każdy rozpoczęty dzień opóźnienia,
  - c) za nieterminowe usunięcie wad w okresie gwarancji i rękojmi, w wysokości 0,15 % łącznego ryczałtowego wynagrodzenia określonego w § 3 ust. 1 Umowy, za każdy rozpoczęty dzień opóźnienia,
  - d) za odstąpienie od Umowy przez Zamawiającego z przyczyn leżących po stronie Wykonawcy w wysokości 15 % łącznego ryczałtowego wynagrodzenia określonego w § 3 ust. 1 Umowy,

- e) za odstąpienie od Umowy przez Wykonawcę z przyczyn niezależnych od Zamawiającego w wysokości 15 % łącznego ryczałtowego wynagrodzenia określonego w § 3 ust. 1 Umowy,
  - f) za wejście/wjazd/przebywanie na terenie Zamawiającego osób, którymi Wykonawca posługuje się przy wykonywaniu umowy w stanie po spożyciu lub pod wpływem alkoholu lub innych środków odurzających/psychotropowych lub wnoszenie na teren zakładu napojów alkoholowych lub środków odurzających/psychotropowych, które będzie traktowane jako naruszenie obowiązków wynikających z Umowy – w wysokości 10.000,00 zł (słownie: dziesięć tysięcy złotych), za każdy stwierdzony przypadek.
  - g) Za nieprzestrzeganie wewnętrznych aktów prawnych związanych z bezpieczeństwem pracy obowiązujących u Zamawiającego, w zakresie dotyczącym podmiotów zewnętrznych – w wysokości 2 000,00zł (słownie: dwa tysiące złotych) za każdy stwierdzony przypadek.
  - h) każdorazowe ujawnienie informacji, o których mowa w postanowieniach dotyczących zachowania poufności, zamieszczonych na stronie internetowej Zamawiającego (<https://kghmzanam.com>) - w wysokości 10% łącznego ryczałtowego wynagrodzenia określonego w § 3 ust. 1 Umowy.
2. Wykonawca ma prawo naliczyć Zamawiającemu następujące kary umowne:
- a) za odstąpienie od umowy przez Wykonawcę z przyczyn leżących po stronie Zamawiającego w wysokości 15 % łącznego ryczałtowego wynagrodzenia określonego w § 3 ust. 1 Umowy.
3. Maksymalna wysokość kar umownych z tytułu opóźnień, o których mowa w ust. 1 lit. a) -c) powyżej nie przekroczy 100% wartości łącznego ryczałtowego wynagrodzenia określonego w § 3 ust. 1 Umowy.
4. W przypadku, gdy określone w Umowie kary nie pokryją poniesionej szkody, strony mogą dochodzić odszkodowania uzupełniającego na zasadach ogólnych Kodeksu Cywilnego.

### **§ 13 Zabezpieczenie należytego wykonania Umowy**

#### **oraz na okres gwarancji i rękojmi.**

Szczegółowe regulacje dot. zabezpieczenia należytego wykonania Umowy oraz na okres gwarancji i rękojmi zostały ujęte w Załączniku nr 3 do niniejszej Umowy.

### **§ 14 Postanowienia końcowe**

1. Wykonawca oświadcza, że Przedmiot Umowy będzie wolny od wad prawnych i praw majątkowych osób trzecich.
2. Wykonawca ponosi odpowiedzialność prawną i materialną przed osobami trzecimi za wykorzystanie w przedmiotowym zadaniu rozwiązań prawnie chronionych.
3. Wszelkie zmiany postanowień niniejszej Umowy wymagają formy pisemnego aneksu pod rygorem nieważności, chyba że w Umowie wprost wskazano inaczej.
4. Prawa i obowiązki oraz należności wynikające z niniejszej umowy, w tym odszkodowawcze i odsetkowe, zgodnie z art. 509 Kodeksu Cywilnego nie mogą być przedmiotem obrotu (cesja, sprzedaż) bez pisemnej zgody Zamawiającego pod rygorem nieważności.
5. W sprawach nieuregulowanych niniejszą Umową mają zastosowanie przepisy Kodeksu Cywilnego.
6. Zamawiający poinformował Wykonawcę o wdrożonych przez siebie Polityce Zintegrowanego Systemu Zarządzania, Kodeksie Etyki Grupy Kapitałowej KGHM Polska Miedź S.A. oraz o Klauzuli Antykorupcyjnej KGHM ZANAM, umieszczonych na stronie internetowej Zamawiającego (<https://kghmzanam.com>).
7. Wykonawca oświadcza, że zapoznał się z dokumentami, o których mowa w ust. 6 powyżej i zobowiązuje się do ich stosowania.

8. Strony dążyć będą do rozstrzygnięcia wszelkich spraw spornych przede wszystkim drogą wzajemnych uzgodnień, co nie pozbawia Stron umowy prawa do dochodzenia swoich roszczeń na drodze sądowej. Sądem właściwym miejscowo będzie sąd siedziby Zamawiającego.
9. Umowa została sporządzona w dwóch jednobrzmiących egzemplarzach, po jednym egzemplarzu dla każdej ze Stron.
10. Wykonawca oświadcza, iż zapoznał się z następującymi dokumentami, zamieszczonymi na stronie internetowej Odbiorcy (<https://kgmzanam.com>):
  - a) klauzula informacyjna Administratora Danych Osobowych KGHM ZANAM,
  - b) postanowienia o zachowaniu poufności
  - c) postanowienia o sile wyższej,akceptuje jego treść i zobowiązuje się do ich stosowania.
11. Załączniki do umowy:
  - Załącznik nr 1 - Warunki techniczne wykonania i odbioru.
  - Załącznik nr 2 - Oświadczenia o klasyfikacji statystycznej.
  - Załącznik nr 3 - Regulacje dotyczące Zabezpieczenia Należytego Wykonania Umowy oraz zobowiązań wynikających z rękojmi i/lub gwarancji a także wykonania pozostałych zobowiązań Umownych.

**WYKONAWCA**

**ZAMAWIAJĄCY**

## **WARUNKI TECHNICZNE WYKONANIA I ODBIORU – WYPALARKA DO CIĘCIA BLACH**

### **I. Wymagania dot. wypalarki:**

1. Maszyna fabrycznie nowa, przemysłowa, do pracy 3 zmianowej
2. Powierzchnia robocza stołu min 2500 x 7000 mm (szerokość x długość), jednak nie więcej niż 3000x9000 mm
3. Napęd wzdłużny po obu stronach maszyny oraz napęd wzdłuż suportu oparty na serwomotorach.
4. Maszyna powinna być wyposażona w dwa palniki gazowe z możliwością cięcia jakościowego prostopadłego do 200 mm, oraz w palnik plazmowy - grubość cięcia jakościowego prostopadłego blach do min. 40mm, dla stali typu S235/S355
5. Wypalarka musi posiadać głowicę plazmową 3D, umożliwiającą możliwość cięcia faz w granicach kątowych od 0 do min. 50<sup>0</sup> w pełni sterowalną numerycznie.
6. Kąt obrotu głowicy 3D min 800 stopni.
7. Głowica plazmowa musi umożliwiać wykonanie fazy kształtowych X, Y i V.
8. Praca trzema palnikami (2x gazowy, 1x plazma) na całej szerokości 2500 mm.
9. Zasilanie z automatyką przebijania otworów.
10. Układ sterowania (opis układu sterowania w języku polskim, port komunikacyjny USB, możliwość podłączenia kabla sieciowego, grafika wyświetlacz LCD dotykowy, możliwość powrotu palnika do punktu przerwanej programu cięcia, możliwość startu programu do cięcia z dowolnego miejsca opracowanego programu), możliwość sterowania-programowania z pulpitu maszyny (odbicia lustrzane, obroty, wielosztuki, baza programów standardowych w tym możliwość tworzenia własnych standardów). Możliwość ustalania punktu referencyjnego maszyny w dowolnym miejscu. Możliwość szybkiego przejazdu palników (prędkość szybsza od prędkości roboczej, ustalona wg stałej wartości, lub zmieniana przez operatora), wg trasy zadanej przez nesting lub program standardowy.
11. Sterowanie wypalarki powinno zapewniać pracę pomimo uszkodzonych elementów np. dysku komputera, poprzez np. możliwość pracy zdalnej/podpięcia laptopów,etc.
12. Pulpit sterujący powinien znajdować się od strony ściany budynku hali, gdzie maszyna ma być posadowiona.
13. Filtrowentylacja z systemem wygaszania pyłów – powierzchnia filtra adekwatna do wielkości stołu roboczego.
14. Filtrowentylacja poprowadzona na zewnątrz budynku – wykonanie odporne na warunki atmosferyczne.
15. Maksymalna długość koryt na szlakę 2000mm
16. Umieszczenie listwy zębatej od napędów portalu uniemożliwiającej jej uszkodzenie przez zakładany materiał (bok lub spód torowiska)

17. Wszystkie elementy związane z budową filtrowentylacji i jej wyprowadzeniem na zewnątrz musi uwzględniać roboty budowlane po stronie Wykonawcy (kanały zabudowane muszą być w istniejącej posadzce betonowej, lub prowadzone po ścianach/suficie budynku hali z ominięciem suwnic i innych elementów aktualnej zabudowy).
18. Wypalarka powinna być wyposażona w czujnik wysokości palnika oraz w system zapobiegania bocznej kolizji palnika z wyciętymi detalami.
19. Wypalarka powinna być wyposażona w min. 300 A źródło prądowe wysokojakościowe dla plazmy.
20. Stół roboczy i jego budowa musi umożliwiać łatwe i szybkie wyciągnięcie małych detali (wymiary mniejsze od przestrzeni pomiędzy sąsiadującymi elementami rusztu), które po wypaleniu wpadną do wnętrza koszy odpadowych. Brak kraty pod rusztami (na małe detale). Bezproblemowy demontaż rusztu dla łatwego usuwania zawartości koszy odpadowych (zgorzelin), kontenery na zgorzelinę powinny być dzielone na szerokości dla łatwiejszego ich opróżniania.
21. Magazyn gazów używanych przez wypalarkę, zlokalizowany będzie przy maszynie, na hali produkcyjnej. Acetylen, tlen oraz sprężone powietrze, dostępne z sieci. Ewentualny projekt, dopuszczenia i wykonanie nowych połączeń, po stronie Wykonawcy.
22. Wypalarka musi wypalać otwory min. 80% grubości blachy, dodatkowo oczekujemy od Wykonawcy potwierdzenia dot. wypalania minimalnych średnic otworów (min. wymiar w zależności od grubości blachy) odpowiednio dla palników gazowych i plazmowego, dla stali czarnej
23. Powierzchnia filtracyjna filtrów, zapewniająca dla pracy 3 zmianowej, min. 6 miesięcy pracy filtrów bez ich wymiany.
24. Wymagana skuteczność separacji układu wentylacyjnego min. 99% wg normy ISO 15021
25. Przez okres gwarancji 1x rok, Wykonawca wykona cyklicznie przeglądy z wyszczególnieniem konkretnych punktów przeglądu, zgodnie ze specyfikacją producenta wypalarki

## **II. Dodatkowe wyposażenie:**

1. Pozycjonowanie palnika laserowe. Pozycjonowanie programu pojedynczego detalu, rozkroju wg wyznaczonych punktów. Pamięć położenia palnika. Automatyczny najazd na zapamiętany punkt.
2. Rozdzielniki płomienia gazowego dla cięcia pasów.
3. Zapewnienie odpowiedniego dodatkowego urządzenia montowanego na końcówce zasilania linii sprężonego powietrza Zamawiającego, dostosowującego zapewnienie niezbędnego poziomu jakości sprężonego powietrza dla urządzenia plazmowego, po stronie Wykonawcy.
4. Dodatkowa sprężarka powietrza dla zapewnienia ciągłej pracy urządzenia, po stronie Wykonawcy chyba, że Wykonawca potwierdzi, że sprężarka WALTER SKTG 15P COMBO (na stanie KGHM ZANAM) umożliwi w razie awarii palenie plazmą, na przedmiotowej wypalarni.
5. Sterownik maszyny musi umożliwiać wyświetlenie grafiki detalu (geometrii i wypalanego kształtu w tym ruchy robocze) i rozkroju wczytanego kodu sterującego oraz śledzenie podczas pracy na pulpicie operatora.
6. Dostawca wypalarki, dostarczy postprocesor pod system Lantek dla oferowanej maszyny.

7. W oprogramowaniu w sterowniku maszyny – dobór dysz do cięcia - biblioteka danych dotycząca procesu cięcia detali (czas cięcia, długość cięcia, parametry cięcia).

### III. Odbiór

- Odbiór przeprowadzony będzie na blachach KGHM ZANAM, zgodnie z geometrią j/n., zgodnie z wymogami normy EN1090
  - Jakość zgodnie z normą PN-EN ISO 9013 klasa tolerancji 2, utrzymanie w/w jakości przez cały okres gwarancji
- a) detale na palnikach gazowych oraz plazmowych, wypalane będą z następujących grubości: =5, =12, =30 ze stali S235 / S355

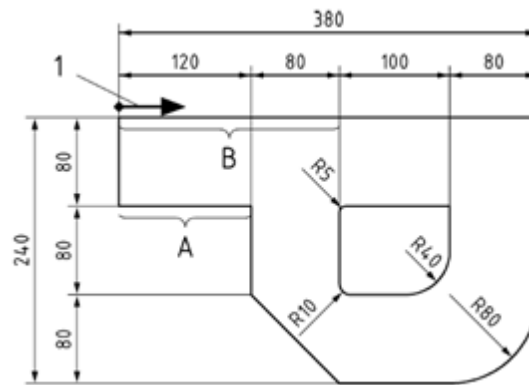

- b) dodatkowo wypalenie na palnikach gazowych kostki 100 x 100mm z blachy grubości 150, gat. S355
- c) dodatkowo wypalenie palnikiem plazmowym 3D detalu, gat. S235/S355

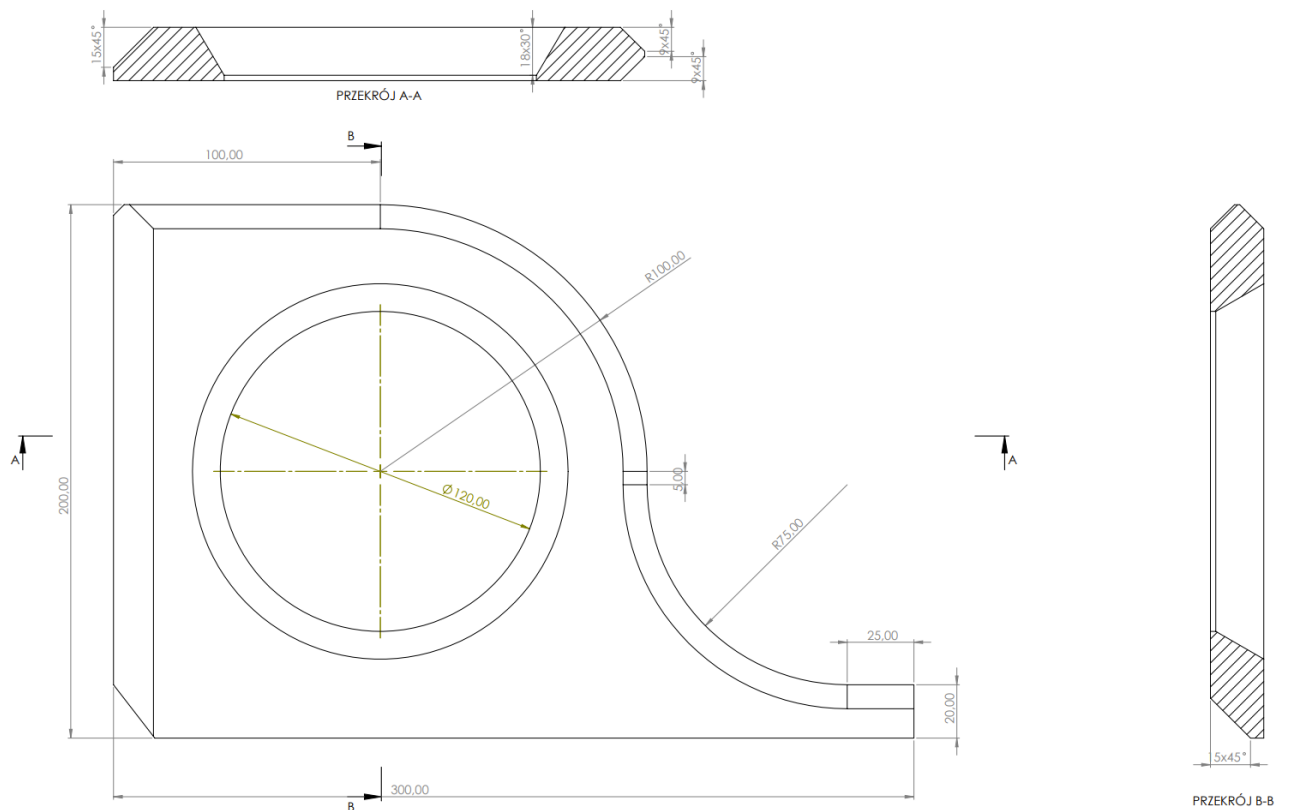

#### IV. Warunki dostawy

1. Dostawa do zakładu po stronie Wykonawcy.
2. Rozładunek w asyście Wykonawcy, na terenie zakładu KGHM ZANAM, po stronie Zamawiającego. Elementy transportowe (zawiesia, trawersy, etc. w przypadku braku takowych u Zamawiającego) – warunkowo po stronie Wykonawcy.
3. Wytyczne dotyczące przygotowania o przygotowanie podłoża pod ustawienie maszyny po stronie Wykonawcy, wykonanie przyłączy po stronie Zamawiającego, na podstawie danych otrzymanych od Wykonawcy. Przekazanie Zamawiającemu rysunku/szczegółowych wytycznych dot. ewentualnego projektu fundamentu/posadzki pod maszynę i przyłączy, max. do 2 tygodni po podpisaniu umowy.
4. Posadowienie maszyny po stronie Wykonawcy, tzn. ustawienie maszyny, wykorzystując suwnice dostępne na Wydziale PU, oraz mocowanie/kotwienie (owiercenie, kotwienie w tym kotwy), po stronie Dostawcy.
5. Wszelkie prace związane z budową kanałów wentylacyjnych, bądź osadzeniem elementów filtracyjnych wewnątrz jak i na zewnątrz hali produkcyjnej po stronie Wykonawcy. Kanały wentylacyjne prowadzone muszą być w posadzce (kucie, wylanie, etc po stronie Wykonawcy), gotowe kanały muszą być na całej długości dostosowane (zakryte) do nośności wózków jezdniowych, poruszających się po nich, do wagi max 8t, lub dla tych prowadzonych po ścianach/sufitach muszą uwzględniać wszystkie ograniczenia istniejących elementów wyposażenia hali.
6. Wszelkie inne elementy konstrukcyjne niezbędne do budowy/montażu urządzenia po stronie Wykonawcy (np. HEB-y, elementy konstrukcyjne wieszaków przewodów zasilających, etc.).
7. Wykonawca dostarczy kpl. środki smarne i oleje (płynny), niezbędne dla pierwszego uruchomienia w odpowiednich specyfikacjach i ilościach, zgodnie z DTR
8. Uruchomienie maszyny po stronie sprzedającego (podłączenie, próby ruchowe).
9. Po podłączeniu/uruchomieniu maszyny Wykonawca wykona i dostarczy zaświadczenie o przeprowadzeniu pomiarów przeciwporażeniowych. Protokół z pomiarów ochronnych przeciwporażeniowych: badanie ochrony przed porażeniem przez samoczynne wyłączenie (TN), oraz Badanie rezystancji izolacji obwodów (TN-S).
10. Gwarancja:
  - 36 miesięcy, obowiązująca od momentu uruchomienia maszyny.
  - Lokalizacja serwisu gwarancyjnego: Polska, czas reakcji max. 2 dni robocze.
11. Szkolenie obsługi/programowania:
  - a) szkolenie musi odbywać się na terenie KGHM ZANAM – Zakład w Legnicy w języku polskim, ilość osób: max. 6 (obsługa/programowanie/serwis zamawiającego), potwierdzone imiennym certyfikatem dla uczestników.
  - b) dostawca przygotowuje instrukcję stanowiskową obsługi i konserwacji urządzenia w rozbiciu dla: operatora, oraz służb Utrzymania Ruchu Zamawiającego oraz Serwisu Dostawcy z podaniem czasookresów.
12. Tabliczki informacyjne/opisowe umieszczone na maszynie w języku polskim.
13. Oprogramowanie sterowania w języku polskim (opisy).
14. Wykonawca dostarczy:
  - \*Deklaracja zgodności CE/WE.
  - \* DTR maszyny w wersji papierowej (x2) i na nośniku elektronicznym, w tym natężenie hałasu deklarowane przez producenta, nieprzekraczające progu 80 dB.
  - \* Katalog części zamiennych w wersji papierowej (x2) i na nośniku elektronicznym (x1), w języku polskim.

\* Deklaracja pełnego wsparcia w okresie gwarancyjnym/pogwarancyjnym

\* Karta katalogowa maszyny

\* Wykonawca dostarczy instrukcję stanowiskową obsługi i konserwacji maszyny w rozbiu dla: operatora, służb Utrzymania Ruchu Zamawiającego oraz serwisu Wykonawcy z podaniem czasookresów w wersji papierowej (x2) i na nośniku elektronicznym (x1), w polskiej wersji językowej.

**WYKONAWCA**

**ZAMAWIAJĄCY**



Oświadczenie o klasyfikacji statystycznej wykonywanej usługi

Stosownie do art. 5a w zw. z art. 108a oraz Załącznikiem nr 15 do ustawy z dnia 11 marca 2004 r. o podatku od towarów i usług (tekst jednolity Dz.U. z 2022 r., poz. 901) w brzmieniu:

.....  
.....  
.....

*Pełna nazwa firmy*

.....

*adres*

NIP ....., KRS .....

oświadczam, iż usługi realizowane na rzecz KGHM ZANAM Spółka Akcyjna z siedzibą w Polkowicach na podstawie umowy Nr ..... z dnia ..... r. są sklasyfikowane według Polskiej Klasyfikacji Wyrobów i Usług (PKWiU) zgodnie z załącznikiem do Rozporządzenia Rady Ministrów z dnia 4 września 2015 r. w sprawie Polskiej Klasyfikacji Wyrobów i Usług (PKWiU) (Dz.U. z 2015 r., poz. 1676 ze zm.) pod symbolem:

1. .... [.....].
2. .... [.....].
3. .... [.....].

.....

Miejscowość, data

.....

podpisy /osób reprezentujących firmę/

**Regulacje dotyczące Zabezpieczenia Należytego Wykonania Umowy oraz zobowiązań wynikających z rękojmi i/lub gwarancji a także wykonania pozostałych zobowiązań Umownych.**

Tytułem zabezpieczenia należytego wykonania Umowy oraz roszczeń z tytułu gwarancji i rękojmi za wady Wykonawca zobowiązany jest do wniesienia zabezpieczenia w wysokości **10 %** Łącznego Wynagrodzenia ryczałtowego Brutto określonego w § 3 ust. 1 i 4 Umowy, za wykonanie Przedmiotu Umowy w jednej z następujących form:

- 1.1. pieniężnej (kaucja)\*
- 1.2. niepieniężnej:\*

  - a) poręczenia bankowego,
  - b) gwarancji bankowej
  - c) gwarancji ubezpieczeniowej\*

**\*wyboru formy zabezpieczenia dokonuje Wykonawca przed podpisaniem umowy.**

**W przypadku wyboru formy pieniężnej kaucja Wykonawcę obowiązują poniższe zapisy:**

**Zabezpieczenie w formie pieniężnej - kaucja**

**ZABEZPIECZENIE NALEŻYTEGO WYKONANIA UMOWY:**

1. Tytułem zabezpieczenia należytego wykonania Umowy oraz roszczeń z tytułu gwarancji i rękojmi za wady Wykonawca zobowiązany jest do wniesienia zabezpieczenia w wysokości **10 %** łącznej wartości wynagrodzenia ryczałtowego brutto za realizację przedmiotu Umowy, określonego w § 3 ust. 1 i 4 Umowy w formie pieniężnej (kaucja).
2. Wykonawca wpłaci Zamawiającemu kaucję w terminie do 14 dni od daty przekazania Umowy do drugostronnego podpisu, na nieprocentowany rachunek nr 86 1240 1994 1111 0010 1929 5535.
3. Niewniesienie kaucji w terminie określonym w ust. 2 powyżej stanowi istotne naruszenie warunków Umowy i uprawnia Zamawiającego do:
  - a) potrącenia kwoty zabezpieczenia z należności Wykonawcy (również niewymagalnych), wynikających z Umowy, jak i innych umów zawartych pomiędzy Stronami lub
  - b) odstąpienia od Umowy z przyczyn leżących po stronie Wykonawcy w terminie 30 dni od dnia upływu terminu do przedłożenia zabezpieczenia i naliczenia mu kary umownej, o której mowa w §11 Umowy.
4. Zamawiający zwróci, na pisemny wniosek Wykonawcy, 70% kwoty kaucji pieniężnej wniesionej przez Wykonawcę w terminie 30 dni od dnia wykonania Umowy i uznania przez Zamawiającego za należycie wykonaną. Pozostałe 30% kwoty kaucji, stanowiące zabezpieczenie roszczeń z tytułu rękojmi za wady oraz gwarancji jakości, zostanie zwrócone na pisemny wniosek Wykonawcy nie później niż w 30 dniu po upływie okresu rękojmi za wady oraz gwarancji jakości.

5. Zwrot kaucji, w kwocie po dokonaniu potrąceń, zostanie dokonany przez Zamawiającego na rachunek bankowy Wykonawcy wskazany w umowie, chyba że Wykonawca przed terminem zwrotu wskaże pisemnie pod rygorem nieważności inny rachunek bankowy dla dokonania zwrotu (rachunek musi być wykazany na tzw. „białej liście”).
6. Strony ustalają, że kaucja zostanie użyta wtedy, gdy Wykonawca zostanie wezwany pismem poleconym do należytego wykonania swoich zobowiązań i Wykonawca nie wykona w pełni należycie tych zobowiązań w wyznaczonym terminie.
7. Na wniosek Wykonawcy, Zamawiający może wyrazić zgodę na zmianę formy zabezpieczenia z pieniężnej na niepieniężną. Zwrot kaucji Wykonawcy może nastąpić w terminie do 14 dni od zawarcia aneksu do Umowy w przedmiocie zmiany formy zabezpieczenia, nie wcześniej jednak niż w terminie 7 dni od dnia złożenia przez Wykonawcę zabezpieczenia w nowej, uzgodnionej formie i zaakceptowania warunków tego zabezpieczenia przez Zamawiającego.
8. Każdorazowa zmiana Umowy, w zakresie jej wartości nakłada na Wykonawcę obowiązek uzupełnienia wysokości zabezpieczenia w terminie 14 dni od daty podpisania stosownego aneksu do Umowy. W przypadku niedopełnienia powyższego obowiązku, odpowiednia wartość zabezpieczenia zostanie zatrzymana z płatności najbliższej faktury Wykonawcy (wystawionej także w związku z realizacją umów innych niż niniejsza), natomiast gdy Wykonawca otrzymał już pełne wynagrodzenie za wykonany Przedmiot Umowy - wypłacona z zabezpieczenia należytego wykonania umowy w związku z niewykonaniem zobowiązań Wykonawcy wynikających z Umowy.

## **WYKONAWCA**

## **ZAMAWIAJĄCY**

**W przypadku wyboru formy niepieniężnej ( gwarancji bankowej , gwarancji ubezpieczeniowej, poręczenia bankowego) Wykonawcę obowiązują poniższe zapisy:**

### **Gwarancja bankowa lub ubezpieczeniowa, poręczenie bankowe**

#### **ZABEZPIECZENIE NALEŻYTEGO WYKONANIA UMOWY:**

1. Tytułem zabezpieczenia należytego wykonania Umowy oraz roszczeń z tytułu gwarancji i rękojmi za wady Wykonawca zobowiązany jest do wniesienia zabezpieczenia w wysokości **10 %** łącznej wartości wynagrodzenia brutto za realizację przedmiotu Umowy, określonego w § 3 ust. 1 i 4 Umowy w formie gwarancji bankowej/ubezpieczeniowej/poręczenia bankowego.
2. Zamawiający zastrzega sobie prawo do akceptacji lub odrzucenia zaproponowanych przez Wykonawcę warunków zabezpieczenia w terminie do 5 dni roboczych od dnia ich otrzymania.
3. Wykonawca przedłoży Zamawiającemu oryginały warunków zabezpieczenia w terminie do 14 dni od dnia przekazania Umowy do drugostronnego podpisu.
4. Niewniesienie zabezpieczenia należytego wykonania Umowy oraz roszczeń z tytułu rękojmi za wady oraz gwarancji jakości w terminie określonym w ust. 3 powyżej stanowi istotne naruszenie warunków Umowy i uprawnia Zamawiającego do:
  - a) potrącenia kwoty zabezpieczenia z należności Wykonawcy (również niewymagalnych) wynikających z Umowy, jak i innych umów zawartych pomiędzy Stronami lub

- b) odstąpienia od Umowy z przyczyn leżących po stronie Wykonawcy w terminie 30 dni od dnia upływu terminu do przedłożenia zabezpieczenia i naliczenia mu kary umownej, o której mowa w § 11 Umowy.
5. Zabezpieczenie w formie gwarancji bankowej/ubezpieczeniowej/poręczenia bankowego zostanie wniesione z uwzględnieniem następujących zasad:
- 5.1 Wykonawca zobowiązuje się dostarczyć Zamawiającemu oryginały gwarancji /poręczenia wystawionych w następujący sposób:
- a) gwarancja bankowa/ubezpieczeniowa/poręczenie bankowe - bezwarunkowa, nieodwołalna i płatna na pierwsze żądanie, o treści i gwarancie uzgodnionym z Zamawiającym – opiewająca na kwotę stanowiącą 100% z **10** % łącznej wartości wynagrodzenia ryczałtowego brutto określonego w § 3 ust. 1 i 4 Umowy, stanowiącą zabezpieczenie z tytułu należytego wykonania umowy i posiadającą ważność z okresem co najmniej o 30 dni dłuższym niż okres realizacji przedmiotu Umowy,
- b) gwarancja bankowa/ubezpieczeniowa/poręczenie bankowe - bezwarunkowa, nieodwołalna i płatna na pierwsze żądanie, o treści i gwarancie uzgodnionym z Zamawiającym – opiewająca na kwotę stanowiącą 30% z **10** % łącznej wartości wynagrodzenia ryczałtowego brutto określonego w §3 ust. 1 i 4. Umowy, stanowiącą zabezpieczenie z tytułu rękojmi za wady oraz gwarancji jakości i posiadającą ważność z okresem co najmniej o 30 dni dłuższym niż okres, jaki obejmuje rękojmią za wady oraz gwarancja na Przedmiot Umowy.
- 5.2 Wykonawca uprawniony jest do przedłożenia jednego dokumentu gwarancji spełniającego warunki określone w pkt 5.1. powyżej.
- 5.3 Niewykorzystane przez Zamawiającego gwarancje wygasają po okresie, na który zostały wystawione i zostaną zwrócone Wykonawcy na jego pisemny wniosek.
6. Strony ustalają, że zabezpieczenia użyte zostaną wtedy, gdy Wykonawca zostanie wezwany pismem poleconym do należytego wykonania swoich zobowiązań i Wykonawca nie wykona w pełni należycie tych zobowiązań w wyznaczonym terminie.
7. Każdorazowa zmiana Umowy, w zakresie jej wartości lub terminów obowiązywania nakłada na Wykonawcę obowiązek adekwatnej do zmian aktualizacji zabezpieczenia w terminie 14 dni od daty podpisania stosownego aneksu do Umowy. W przypadku niedopełnienia powyższego obowiązku odpowiednia wartość zabezpieczenia zostanie zatrzymana z płatności najbliższej faktury Wykonawcy (wystawionej także w związku z realizacją umów innych niż niniejsza), natomiast gdy Wykonawca otrzymał już pełne wynagrodzenie za wykonany Przedmiot Umowy - wypłacona z zabezpieczenia należytego wykonania umowy w związku z niewykonaniem zobowiązań Wykonawcy wynikających z Umowy.
8. Wykonawca pokrywa wszelkie koszty bankowe swojego banku i koszty instytucji kredytujących lub ubezpieczeniowych zarówno w Polsce jak i za granicą w związku z wystawieniem gwarancji bankowej, ubezpieczeniowej lub udzieleniem poręczenia.

**WYKONAWCA**

**ZAMAWIAJĄCY**