

**UMOWA RAMOWA**  
nr /KZS/2024

zawarta w dniu ..... w Bieruniu pomiędzy:

**NITROERG Spółką Akcyjną** z siedzibą w Bieruniu (43-150), Plac Alfreda Nobla 1, zarejestrowaną w Sądzie Rejonowym Katowice-Wschód w Katowicach VIII Wydział Gospodarczy Krajowego Rejestru Sądowego pod numerem KRS 0000268394, BDO: 000011032, posiadającej kapitał zakładowy 61.892.000 zł (w całości opłacony), NIP: 646-274-69-61, REGON: 240484673, BDO 000011032, którą reprezentują:

zwaną w dalszej części umowy „**Kupującym**”

a

którą reprezentują:

zwaną w dalszej części umowy „**Sprzedającym**”,

**Kupujący i Sprzedający** zwani będą także dalej osobno **Stroną** lub łącznie **Stronami**.

**§ 1**

Niniejsza umowa ramowa zostaje zawarta po przeprowadzeniu postępowania pn. „**PR\_WS2239800108\_NITROERG\_KZS\_2024 Zakup i dostawa etykiet papierowych samoprzylepnych do drukarek atramentowych**”, w oparciu o Specyfikację Istotnych Warunków Zamówienia, zwaną SIWZ wraz z załącznikami.

**§ 2**

Przedmiotem niniejszej umowy ramowej jest określenie pomiędzy Stronami warunków udzielania i realizacji zamówień na realizowane przez Sprzedającego dostawy **etykiet samoprzylepnych papierowych do drukarek atramentowych o wymiarach 20x100 [mm] bez preprintu na rzecz NITROERG S.A.**, zwanego w dalszej części „towarem” lub „produktem” lub „wyrobem”, o jakości zgodnej z parametrami jakościowymi – określonymi w Załączniku nr 1, z zastrzeżeniem § 3.

**§ 3**

1. W ramach realizacji niniejszej umowy Sprzedający otrzymuje zapewnienie o możliwości uczestniczenia w uproszczonym procesie zakupowym, realizowanym przez Kupującego, a dotyczącym wyrobów określonych w § 2.
2. Strony niniejszej umowy dopuszczają możliwość ujęcia w uproszczonym procesie zakupowym, o którym mowa w niniejszej umowie, wyrobów innych niż określone w § 2, pod warunkiem, że Sprzedający spełni wymagania jakościowe Kupującego dotyczące tych wyrobów, przy czym łączna wartość zamówień na takie wyroby nie będzie większa niż 10% łącznej wartości oferty Wykonawcy złożonej w ostatnim etapie przeprowadzonego postępowania zakupowego, określonego w § 1.
3. Zawarcie przez Strony niniejszej umowy nie jest jednoznaczne z obowiązkiem składania Sprzedającemu przez Kupującego zamówień na wyroby określone w § 2 i nie wyklucza możliwości dokonywania przez Kupującego zakupów takich wyrobów u innych podmiotów, w tym podmiotów konkurencyjnych dla Sprzedającego w trakcie obowiązywania umowy.
4. W razie nieudzielenia przez Kupującego zamówień, Sprzedającemu nie będą przysługiwały z tego tytułu jakiegokolwiek roszczenia w stosunku do Kupującego, w szczególności roszczenia odszkodowawcze.

#### § 4

1. Szczegółowe warunki zamówienia przeznaczonego do realizacji będą określone w wyniku postępowań wykonawczych, za pośrednictwem platformy zakupowej wskazanej przez kupującego lub w innej formie, według decyzji Kupującego.
2. Warunki dostaw ustalone w postępowaniach wykonawczych będą określały co najmniej:
  - 2.1 Dokładną specyfikację i ilość zamawianego wyrobu.
  - 2.2 Termin dostawy.
  - 2.3 Wymagania jakościowe i sposób ich potwierdzenia.
  - 2.4 Warunki gwarancji i rękojmi.
  - 2.5 Sposób naliczania i wysokość stawek kar umownych za niewykonanie/nienależyte wykonanie zamówienia.
3. Cena jednostkowa netto w wysokości .....zł/1000 szt. (zgodnie z formularzem oferty w systemie zakupowym) jest ceną maksymalną, jaką Sprzedający może złożyć w poszczególnych postępowaniach wykonawczych, o których mowa w ust. 1.
4. Po zakończeniu postępowania wykonawczego, Kupujący złoży Sprzedającemu, w formie pisemnej, zamówienie, które będzie określać ilość, cenę oraz pozostałe warunki, o których mowa w ust. 2 powyżej.
5. Ogólne zasady dotyczące reklamacji wyrobów jakie będą dostarczane Kupującego stanowią Załącznik nr 8 do Umowy i mają zastosowanie, o ile nie zostaną one określone odmiennie w postępowaniu wykonawczym, o którym mowa w niniejszym paragrafie.
6. Ilekroć w umowie, postępowaniu wykonawczym lub zamówieniu mowa jest o "dniach roboczych", rozumie się przez to dni kalendarzowe inne niż soboty i niedziele, i dni w Polsce ustawowo wolne od pracy.
7. Za datę złożenia zamówienia przyjmuje się dzień jego wpływu do siedziby Sprzedającego. Dopuszczalne jest wysyłanie zamówień e-mailem na adres określony w Załączniku nr 2 do niniejszej umowy.
8. Wszelką korespondencję dotyczącą zamówień prowadzi się z osobami wskazanymi w Załączniku nr 2 do niniejszej umowy.
9. Strony zgodnie ustalają, w przypadku istotnych zmian kosztów produkcji wyrobów będących przedmiotem umowy, na życzenie którejkolwiek ze Stron, podejmą one negocjacje ceny określonej w ust. 3. Sprzedający zobowiązuje się do przedstawienia propozycji zmian ceny, o której mowa w ust. 3, której ostateczna wersja, pod warunkiem zatwierdzenia przez obie Strony, zostanie wprowadzona do stosowania aneksem do Umowy. Tak zmieniona cena będzie obowiązywać nie wcześniej niż po 12 miesiącach obowiązywania umowy. W przypadku bezskutecznego zakończenia negocjacji i nie dojścia przez Strony do porozumienia, co do wysokości ceny określonej w ust. 3, obowiązywać będzie nadal cena określona dotychczas w Umowie.

#### § 5

1. W przypadku pozyskania zamówienia w wyniku postępowania wykonawczego, Sprzedający zobowiązuje się sprzedać Kupującemu produkt w ilościach i terminach, które będą określone w zamówieniach składanych przez Kupującego co najmniej 5 dni roboczych przed wskazaną w zamówieniu datą dostawy.
2. W przypadku udzielenia mu zamówienia w wyniku postępowania wykonawczego, Sprzedający zapewnia jakość wyrobów będących przedmiotem umowy, zgodnie z wymogami określonymi w niniejszej umowie, w zamówieniu oraz w obowiązujących normach.
3. Dostawy produktu będą realizowane w okresie **od dnia 03.02.2025 r. do dnia 31.12.2025 r.**, zgodnie z terminami określonymi w zamówieniach.
4. Produkt będzie sprzedawany na warunkach DAP Krupski Młyn (42-693). ul. Krasickiego 11, zgodnie INCOTERMS 2020. Minimalna ilość produktu w dostawie wynosi 1 mln. szt.
5. Sprzedający zobowiązuje się dostarczyć wyroby w dni robocze, w godzinach od 6.00 do 13.30.

## § 6

1. Zapłaty należności za zrealizowane dostawy Kupujący dokona na podstawie prawidłowo wystawionej i doręczonej faktury, w ciągu **60 dni** od daty faktury, na konto Sprzedającego określone w Instrukcji Płatniczej, której wzór stanowi Załącznik nr 4.
2. Opóźnienie Sprzedającego w przekazaniu Instrukcji Płatniczej w terminie umożliwiającym płatność, o którym mowa w ust. 1, skutkuje wydłużeniem umownego terminu zapłaty faktury o taką liczbę dni, ile upłynie od dnia doręczenia faktury do dnia doręczenia Kupującemu wymaganej Instrukcji Płatniczej.
3. Za termin dokonania zapłaty uznaje się dzień obciążenia konta Kupującego.
4. Zmiana konta Sprzedającego, określonego zgodnie z ust. 1 (Załącznikiem nr 4 do umowy), nie wymaga formy aneksu do niniejszej umowy i może nastąpić poprzez pisemne powiadomienie Kupującego o dokonanej zmianie, podpisane przez osoby upoważnione do reprezentowania Strony i aktualizację Instrukcji Płatniczej .
5. Sprzedający będzie wystawiał jedną fakturę dla zrealizowanych załadunków produktu w danym dniu.
6. Faktury VAT, korekty faktur oraz duplikaty faktur będą wystawiane przez Sprzedającego i przesyłane w formie elektronicznej w formacie PDF na adres zakupyfsk1@nitroerg.pl. Datą otrzymania faktury VAT jest data otrzymania wiadomości przez serwer pocztowy Kupującego. Dokumenty, o których mowa w zdaniu pierwszym, będą przesyłane z adresu e-mail ..... Sprzedający zobowiązuje się do niezwłocznego informowania o każdej zmianie danych. Zmiana adresu, z którego będą wysyłane faktury nie wymaga formy aneksu do niniejszej Umowy i może nastąpić poprzez pisemne powiadomienie o dokonanej zmianie, potwierdzone przez osoby upoważnione do reprezentowania Strony. Kupujący zobowiązuje się przyjąć fakturę w formie papierowej w przypadku, gdy przeszkody techniczne lub formalne uniemożliwiają przesłanie faktur/-y drogą elektroniczną.
7. Kupujący zastrzega sobie prawo regulowania wynagrodzenia należnego z tytułu realizacji umowy w ramach mechanizmu podzielonej płatności (ang. split payment) przewidzianego w przepisach ustawy o podatku od towarów i usług. Dokonanie przez Kupującego zapłaty z zastosowaniem mechanizmu podzielonej płatności określonego w przepisach art. 108a i następne Ustawy z dnia 11.03.2004 r. o podatku od towarów i usług (tekst jednolity: Dz.U. z 2024 r. poz. 361) nie wymaga zgody Sprzedającego.
8. Sprzedający oświadcza, że rachunek bankowy wskazany w Instrukcji Płatniczej:
  - 8.1. jest rachunkiem umożliwiającym płatność w ramach mechanizmu podzielonej płatności, o którym mowa w ust. 7 powyżej, jak również
  - 8.2. jest rachunkiem znajdującym się w elektronicznym wykazie podmiotów prowadzonym od 1 września 2019 r. przez Szefa Krajowej Administracji Skarbowej, o którym mowa w ustawie o podatku od towarów i usług (dalej: Wykaz).
9. W przypadku gdy rachunek bankowy Sprzedającego nie spełnia warunków określonych w ust. 8 powyżej, opóźnienie w dokonaniu płatności w terminie określonym w umowie, powstałe wskutek braku możliwości realizacji przez Kupującego płatności wynagrodzenia z zastosowaniem mechanizmu podzielonej płatności bądź dokonania płatności na rachunek objęty Wykazem, nie stanowi dla Sprzedającego podstawy do żądania od Kupującego jakichkolwiek odsetek, jak również innych rekompensat/odszkodowań/roszczeń z tytułu dokonania nieterminowej płatności.
10. W przypadku nieterminowej zapłaty wynagrodzenia, Sprzedający może naliczyć Kupującemu odsetki ustawowe na zasadach ogólnych, z zastrzeżeniem postanowień ust. 9 powyżej.

## § 7

1. Kupujący oświadcza, że jest podatnikiem VAT czynnym i składa deklaracje VAT miesięcznie.
2. Sprzedający oświadcza, że jest podatnikiem VAT czynnym i składa deklaracje VAT miesięcznie.
3. Sprzedający wystawi fakturę - zgodnie z obowiązującymi na dzień dokonania transakcji przepisami prawa.

4. Sprzedający oświadcza, że zobowiązuje się do przechowywania i udostępniania do kontroli podatkowych i skarbowych kopii faktur potwierdzających transakcję będącą przedmiotem umowy w wersji jednobrzmiącej z oryginałem przez okres przewidziany odrębnymi przepisami.
5. Kupujący oświadcza, że posiada status dużego przedsiębiorcy w rozumieniu Art. 4 pkt 6) Ustawy o przeciwdziałaniu nadmiernym opóźnieniom w transakcjach handlowych (t. jedn. Dz. U. z 2023 r. poz. 1790).
6. W przypadku zmiany danych wynikających z oświadczeń, o których mowa w ustępach poprzedzających, Strona umowy, której zmiana dotyczy, zobowiązuje się poinformować pisemnie drugą Stronę umowy o tym fakcie nie później niż w ciągu 7 dni od daty jej zaistnienia.

#### § 8

1. Umowa zostaje zawarta z mocą obowiązującą **od dnia 03.02.2025 r. do dnia 31.12.2025 r.**, z możliwością przedłużenia na kolejne okresy. Kupujący będzie uprawniony zaproponować Sprzedającemu przedłużenie okresu obowiązywania umowy o oznaczony czas, co wymaga zgody Sprzedającego, której udzielenie winno być potwierdzone aneksem do umowy.
2. Każda ze Stron może rozwiązać niniejszą umowę z zachowaniem 3-miesięcznego okresu wypowiedzenia.
3. Rozwiązanie, wygaśnięcie lub jakiegokolwiek inne zakończenie niniejszej umowy nie uchyla zobowiązań Sprzedającego wynikających z udzielonych na dostarczone produkty gwarancji, rękojmi i zapewnień, a także przewidzianych w postanowieniach § 9 -12, jak również wynikających ze zgłoszonych do Sprzedającego roszczeń lub rozpoczętych postępowań reklamacyjnych.

#### § 9

Żadna ze Stron nie może przenieść na rzecz osoby trzeciej praw lub obowiązków wynikających z niniejszej umowy bez uprzedniej pisemnej zgody drugiej Strony.

#### § 10

1. Strony zobowiązują się do:
  - 1.1 zachowania tajemnicy, odpowiedniego zabezpieczenia oraz niewykorzystywania wszelkich informacji uzyskanych w trakcie prowadzonych negocjacji dotyczących wykonywania przedmiotu umowy, jak również informacji na temat drugiej Strony, w których posiadanie weszły w trakcie wykonywania umowy.
  - 1.2 wykorzystywania informacji, o których mowa w ust. 1, jedynie w celach określonych ustaleniami Stron w związku z realizacją umowy.
  - 1.3 ujawniania informacji, o których mowa w ust. 1 jedynie tym pracownikom, którym będą one niezbędne do wykonania powierzonych im czynności i tylko w zakresie, w jakim odbiorca informacji musi mieć do nich dostęp dla celów określonych w punkcie 1.2.
2. Zobowiązanie powyższe Sprzedający zobowiązuje się przekazać na swoich pracowników i podwykonawców, których dopuści do realizacji niniejszej umowy. W przypadku złamania powyższego zobowiązania, Sprzedający odpowiada za szkody wyrządzone przez swoich pracowników lub podwykonawców, jak za własne.
3. Zobowiązanie do zachowania tajemnicy, o którym mowa w ust. 1, nie będzie dotyczyć informacji, które zgodnie z obowiązującym prawem muszą zostać ujawnione odpowiednim władzom lub sądom lub:
  - 3.1. są opublikowane, powszechnie znane lub urzędowo podane do publicznej wiadomości bez naruszenia postanowień niniejszej umowy,
  - 3.2. są znane Stronom przed przystąpieniem do negocjacji związanych z zawarciem Umowy lub zostały uzyskane od osoby trzeciej zgodnie z prawem, bez ograniczeń do ich ujawniania,
  - 3.3. zostaną ujawnione przez Strony ze względu na obowiązujące wymogi prawa lub zgodnie z prawomocnym orzeczeniem sądu lub prawomocną decyzją administracyjną z zastrzeżeniem, że podjęte zostały rozsądne i zgodne z prawem kroki zmierzające do zachowania poufności takich informacji,

- 3.4.** zostały uzyskane przez Strony niezależnie od zawarcia umowy.
4. Obowiązek zachowania w tajemnicy informacji, o których mowa w ust. 1 obowiązuje również bezterminowo po wygaśnięciu lub rozwiązaniu niniejszej umowy, z zastrzeżeniem ustępu 5.
  5. W przypadku naruszenia obowiązku zachowania w tajemnicy informacji, o których mowa w ust. 1 przez jedną Stronę, druga Strona będzie uprawniona do dochodzenia odszkodowania w pełnej wysokości albo stosownie do jej wyboru, wydania korzyści uzyskanych w wyniku naruszenia obowiązku zachowania poufności informacji.
  6. Rodzaje informacji stanowiących tajemnicę przedsiębiorstwa w NITROERG S.A. określa Załącznik nr 3.
  7. Reprezentanci Sprzedającego zobowiązani są do podpisania oświadczenia o zachowaniu poufności, którego treść stanowi Załącznik nr 5A, natomiast osoby uczestniczące w wykonaniu umowy zobowiązane są do podpisania oświadczenia, którego wzór stanowi Załącznik nr 5B.
  8. Każda ze Stron umowy będzie przetwarzać przekazane jej w wyniku zawarcia i wykonywania umowy Dane Osobowe dotyczące osób będących jej stroną, wspólników, współpracowników, pracowników, podwykonawców, pracowników oraz współpracowników podwykonawców, a także innych osób, którymi Strony umowy posługują się przy realizacji umowy, przedstawiciele ustawowych, reprezentantów i pełnomocników drugiej Strony umowy w celu zawarcia i wykonania umowy.
  9. Kupujący udostępni Sprzedającemu klauzulę informacyjną dla kontrahentów (dalej: Klauzula), stanowiącą informację wymaganą na mocy art. 13 oraz 14 Rozporządzenia Parlamentu Europejskiego i Rady (UE) 2016/679 z dnia 27 kwietnia 2016 r. (dalej RODO) w sprawie ochrony osób fizycznych w związku z przetwarzaniem danych osobowych i w sprawie swobodnego przepływu takich danych oraz uchylenia dyrektywy 95/46/WE (ogólne rozporządzenie o ochronie danych), będącą Załącznikiem nr 6 do umowy.
  10. Sprzedający zobowiązuje się do realizacji obowiązku informacyjnego w terminach wskazanych w przepisach RODO wobec wszystkich osób, o których mowa w ust. 8 powyżej w imieniu Kupującego, występującego jako administrator danych osobowych. Realizacja tego obowiązku może nastąpić w szczególności poprzez przekazanie pełnej treści Klauzuli tym osobom.

#### § 11

1. Sprzedający oświadcza, że posiada wszelkie prawa niezbędne do realizacji niniejszej umowy, w tym wynikające z prawa własności przemysłowej oraz, że nie są zgłoszone wobec niego żadne roszczenia z tego tytułu.
2. Sprzedający ponosi całkowitą odpowiedzialność z tytułu naruszenia przy realizacji niniejszej umowy praw Kupującego lub osób trzecich z zakresu własności przemysłowej, w szczególności dotyczących patentów, wzorów użytkowych, wzorów przemysłowych, projektów racjonalizatorskich lub znaków towarowych.
3. Sprzedający oświadcza, że zapoznał się z Klauzulą antykorupcyjną NITROERG S.A., o treści określonej w Załączniku nr 7 do umowy i będzie się stosował do jej postanowień oraz zapewni o dołożeniu odpowiednich starań w celu zapewnienia, że również pracownicy, współpracownicy, podwykonawcy, dostawcy, przedstawiciele, a także inne osoby zaangażowane we współpracę biznesową lub realizację umowy zawartej z NITROERG S.A. będą stosowały się do jej postanowień.
4. Objęta niniejszą umową sprzedaż Produktu nie narusza przepisów Rozporządzenia (WE) nr 1907/2006 Parlamentu Europejskiego i Rady z dnia 18 grudnia 2006 r. w sprawie rejestracji, oceny, udzielania zezwoleń i stosowania ograniczeń w zakresie chemikaliów (REACH) i utworzenia Europejskiej Agencji Chemikaliów.

#### § 12

Ewentualne spory wynikłe z niniejszej umowy Strony zobowiązują się rozstrzygać polubownie, a w razie nie osiągnięcia porozumienia mogą poddać spór rozstrzygnięciu sądowi właściwemu dla siedziby Kupującego.

**§ 13**

1. Umowa podlega prawu polskiemu.
2. W sprawach nieuregulowanych niniejszą umową obowiązują przepisy Kodeksu Cywilnego.

**§ 14**

1. Wszelkie zapisy niniejszej umowy oraz prawa i obowiązki z niej wynikające są wiążące dla następców prawnych Stron umowy.
2. Zmiany i uzupełnienia warunków umowy wymagają dla ich skuteczności zgody obu Stron wyrażonej w formie pisemnego aneksu, z zastrzeżeniem § 6 ust. 4.
3. Niniejsza umowa została spisana w dwóch jednobrzmiących egzemplarzach, po jednym dla każdej ze Stron, przy czym Strony mogą także dokonać zawarcia umowy poprzez opatrzenie, przez reprezentantów Stron, kwalifikowanymi podpisami elektronicznymi zgodnego oświadczenia woli Stron, sporządzonego w postaci elektronicznej.
4. Integralną część umowy stanowią:
  - Załączniki nr 1 – Charakterystyka Jakościowa,
  - Załącznik nr 2 – Wykaz osób kompetentnych do wymiany informacji o zdarzeniach mających wpływ na wielkość dostaw / odbiorów przedmiotu umowy,
  - Załącznik nr 3 – Rodzaje informacji stanowiących tajemnicę przedsiębiorstwa NITROERG S.A.,
  - Załącznik nr 4 – Instrukcja Płatnicza,
  - Załącznik nr 5A – Oświadczenie o zachowaniu poufności osoby uprawnionej do reprezentacji podmiotu, z którym zawierana jest umowa,
  - Załącznik nr 5B – Oświadczenie o zachowaniu poufności,
  - Załącznik nr 6 – Klauzula informacyjna dla Kontrahentów,
  - Załącznik nr 7 – Klauzula antykorupcyjna,
  - Załącznik nr 8 – Ogólne zasady reklamacji wyrobów dostarczanych do NITROERG S.A.,

**Kupujący**

**Sprzedający**



Formularz Nr 132/GJS/wyd. 6

	<b>CHARAKTERYSTYKA JAKOŚCIOWA</b>  <b>ETYKIETY SAMOPRZYLEPNE PAPIEROWE</b> DO DRUKAREK ATRAMENTOWYCH		<b>NUMER:</b>
			<b>11/NTS</b>
	EGZEMPLARZ NR:	WYDANIE:	
		6	

### 3. UWAGI

1. Z każdą bieżącą dostawą surowca powinny być dołączane świadectwo jakości lub atest lub certyfikat (dla każdej partii) od dostawcy wraz z atestem producenta materiału etykiety (**aktualny** arkusz danych technicznych).
2. Każdorazowo o zmianie dostawcy Sekcja Zaopatrzenia Surowcowego ma obowiązek powiadomić Specjalistę Technologa Wydziałowego, Specjalistę Technologa Działu Technologicznego i Laboratorium Kontrolne.
3. W przypadku materiału, z którego wykonano etykiety należy wpisać w atęcie nazwę zatwierdzonego przez NITROERG S.A. materiału w zależności od rodzaju etykiety. Dostawca powinien poinformować Sekcję Zaopatrzenia Surowcowego NITROERG S.A. jeśli producent zatwierdzonego już materiału dokonał aktualizacji karty technicznej produktu, z zachowaniem wymaganych i zatwierdzonych wcześniej parametrów techniczno-użytkowych.
4. Każdorazowo o planowanej zmianie komponentów użytych do produkcji etykiety oraz o zmianie innych parametrów dostawca ma obowiązek powiadomić o tym Sekcję Zaopatrzenia Surowcowego NITROERG S.A. i dostarczyć uzgodnioną ilość etykiet przeznaczoną do prób i akceptacji.
5. Materiał etykiety przeznaczony do druku atramentowego.
6. Dla etykiet z nadrukiem – nadruk powinien być trwały, czytelny, ustalony i zaakceptowany przez NITROERG S.A., odporny na warunki atmosferyczne oraz okresie gwarancji wynoszącym minimum 2 lata.

### 4. ZAŁĄCZNIKI

1. Załącznik nr 1 dotyczy etykiet o szerokości 20 mm i długości 100 mm.
2. Załącznik nr 2 dotyczy etykiet o szerokości 150 mm i długości 100 mm.



**5. BADANIA KONTROLNE/ DOPUSZCZENIOWE SUROWCA**

Formularz Nr 132/G/S/wyd. 6

LP.	PARAMETR	JEDNOSTKA	WIELKOŚĆ PROBY	WARTOŚCI GRANICZNE		METODA BADANIA/ NORMA	CZĘSTOTLIWOŚĆ	PARAMETR NA ATESCIE
1.	Wygląd etykiet i podkladu	-	-	Bez zabrudzeń i wad dyskwalifikujących wyrób pod względem jakościowym np. przedarcie, naderwań, potłowań, zagłęb, nacięć itp.		Wzrokowa	Każda dostawa <b>(1)</b>	-
2.	Materiał etykiety:	-		Etykieta 20 x 100	<b>4-RL 1C-01707 VELLUM SC RP 1011 YG60</b>	Metoda dostawy	-	Każda dostawa – wymagany atest producenta materiału wraz z <b>aktualną</b> kartą techniczną producenta etykiety
				Etykieta 150 x 100	<b>DEMAND JET MATT FSC-S2000N-8G40WH FSC</b>			
3.	Grubość	µm	Ustala producent lub dostawca	Etykieta 20 x 100	wg załącznika nr 1	Metoda dostawy lub ISO 534	-	Każda dostawa – atest dostawcy
				Etykieta 150 x 100	wg załącznika nr 2			
				Etykieta 20 x 100	wg załącznika nr 1			
4.	Gramatura	g/m <sup>2</sup>		Etykieta 20 x 100	wg załącznika nr 1	Metoda dostawy lub ISO 536	-	Każda dostawa – atest dostawcy
				Etykieta 150 x 100	wg załącznika nr 2			
5.	Szerokość etykiety	mm		Etykieta 20 x 100	wg załącznika nr 1	Przymiar liniowy/ sumiarka	Pierwsza dostawa w danym roku od każdego dostawcy	Każda dostawa – atest dostawcy
6	Długość (wysokość) etykiety	mm	3 etykiety (w ciągu) z 3 losowych rolek	Etykieta 150 x 100	wg załącznika nr 2			Każda dostawa – atest dostawcy
7.	Przenośność etykietami	mm						Każda dostawa – atest dostawcy

**5. BADANIA KONTROLNE / DOPUSZCZENIOWE SUROWCA**

LP.	PARAMETR	JEDNOSTKA	WIELKOŚĆ PRÓBY	WARTOŚCI GRANICZNE	METODA BADAŃ/NORMA	CZĘSTOTLIWOŚĆ	PARAMETR NA ATESCIE
8.	Banda (obie strony)	mm	Ustala dostawca	2 + 5	Metoda dostawcy	-	Każda dostawa – atest dostawcy
9.	Czytelność i zgodność nadruku (2)	-	3 etykiety (w ciągu) z 3 losowych rolek	Nadruk czytelny / zgodny ze wzorem zatwierdzonym przez Nitroerg S.A.	Wzrokowo (porównanie ze wzorem)	Każda dostawa	Każda dostawa – atest dostawcy
10.	Wodoodporność	-	Min. 3 etykiety (w ciągu) z 1 losowej rolki	Dodatnia	Metoda wewnętrzna (3)	Każda dostawa	-
11.	Test technologiczny	-	Losowa rolka z danej partii	Wynik pozytywny	Test wewnętrzny (4)	Pierwsza dostawa od nowego dostawcy	-

**UWAGI DO BADAŃ**

1. W przypadku oceny wyglądu etykiety należy również zwrócić uwagę na jakość wykonania podkładu (np. czy podkład nie jest ponadnany, poszarpany itp.) W razie wątpliwości skontaktować się z Technologiem Wydziałowym.
2. Dotyczy etykiety z preprintem.
3. Sprawdzić jakość nadruku suchej etykiety i odczytać skanerem kod 2D. Nakleić tą samą etykietę na tekturę, a następnie przez ok. 15 sekund moczyć ją obfitym strumieniem wody. Pozostawić do wyschnięcia w pozycji pionowej, w temperaturze otoczenia. Po upływie ok. 1h należy określić wygląd etykiety oraz ponownie sprawdzić czytelność kodu matrycowego 2D. Wynik testu uznaje się za dodatni, jeżeli wygląd etykiety nie budzi zastrzeżeń to znaczy nadruk jest czytelny, nie rozmazuje się, etykieta nie jest potalowana a kod 2D jest czytelny.
4. Test w warunkach produkcyjnych, pod nadzorem Technologa Wydziałowego, po pozytywnej ocenie pozostałych parametrów przez Laboratorium Kontrolne. Ocenę testu wydaje Technolog Wydziałowy.

**6. POSTĘPOWANIE W PRZYPADKU STwierdzenia niezgodności**

1. W przypadku stwierdzenia niezgodności z wymaganiami niniejszej ChJ, należy pobrać po 6 sztuk etykiet z 3 innych losowo wytypowanych rolek i powtórnie wykonać badania niezgodnego parametru. Jeżeli stwierdzono 1 wadliwą etykietę w próbce pobranej do powtórnych badań, to uznaje się, że dostawa nie spełnia wymagań ChJ. W takim przypadku oraz w sytuacji stwierdzenia niezgodności parametru na atescie z wymaganiami dokumentu, należy postępować zgodnie z procesem nadzoru nad wyrobem niezgodnym. Powiadomić Specjalistę Technologa Wydziałowego.

ETYKIETY 20 X 100 SAMOPRZYLEPNE PAPIEROWE DO DRUKAREK ATRAMENTOWYCH

WZÓR PRZYKŁAD ETYKIETY I NAJWAŻNIEJSZE WYMIARY

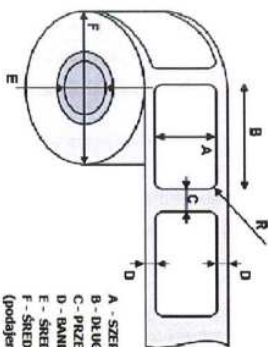

- A - SZEROKOŚĆ ETYKIETY
- B - DŁUGOŚĆ (WYSOKOŚĆ) ETYKIETY
- C - PRZESTAWA MIĘDZY ETYKIETAMI
- D - GŁĘBOKOŚĆ ETYKIETY
- E - ŚREDNICA ZEWNĘTRZNA ROLKI
- F - ŚREDNICA ZEWNĘTRZNA ROLKI (podany jest promień r)
- R - ZAOBLENIE MAKROZĘBKÓW (pp. R = 2 mm)

MATERIAŁ ETYKIETY

MATERIAŁ ETYKIETY:		PARAMETRY:	
4-RL-1C-01Z0Z-VELUM-SC-RP-1011YGS60		Gramatura [g/m <sup>2</sup> ]	Grubość [µm]
WIERZCHNI:		70 ± 10 %	69 ± 10 %
Papier matowy, biały, bezdrzewny, kalandrowany, niepowlekany, zalejący powierzchniowo, bez nadruku lub z prepriemem (w zależności od zamówienia)			
PODKLADOWY:		58 ± 10 %	51 ± 10 %
Jednostopniowe silikonowane, kalandrowany Glasstone, kolor podkladu kontrastujący z kolorem etykiety np. żółty.			
RODZAJ KLEJU:			
Klej permanentny, kauczukowy o minimalnej przyczepności początkowej 19 N/25 mm wg FINAT FTM 9 i końcowej adhezji 12 N/25 mm wg FINAT FTM 2; o wysokiej adhezji, dużej sile klejenia do twardzimy PE iPP oraz do papieru parafianowego.			
Do zastosowań w zakresie temp.: -20 °C do +70 °C			

WZÓR ETYKIETY Z PREPRINTEM

POZYCJA MAGAZYNOWA	WYMIARY [mm]				ILOŚĆ SZTUK W NAWOJU
	A	B	C	D	
MD-0-000-E-23	20 ± 1	100 ± 1	28 ± 33	2 ± 5	3000
MD-0-000-E-24					

Kierunek odwijania z roli

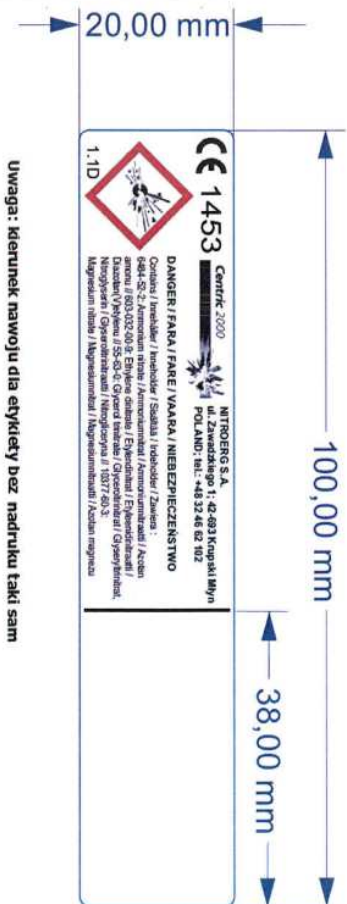

Uwaga: Klejonek nawoju dla etykiety bez nadruku taki sam

Załącznik nr 2/Charakterystyka Jakościowa nr 11/NTS/wyd. 6 Egz. nr.....

ETYKIETY 150 X 100 SAMOPRZYLEPNE PAPIEROWE DO DRUKAREK ATRAMENTOWYCH

WZÓR/ PRZYKŁAD ETYKIETY I NAJWAZNIEJSZE WYMIARY

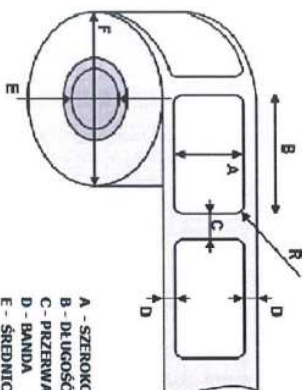

- A - SZEROKOŚĆ ETYKIETY
- B - DŁUGOŚĆ (WYSOKOŚĆ) ETYKIETY
- C - PRZERWA MIĘDZY ETYKIETAMI
- D - BANDA
- E - ŚREDNICA WEWNĘTRZNA TULEI (podajemy jeśli etykiety dedykowane są do zadruku w urządzeniu zewnętrznym lub urządzenia etykietującego)
- R - ZAOBLENIE NAWOJNIKÓW (np. R = 2 mm)

KIERUNEK NAWOJU

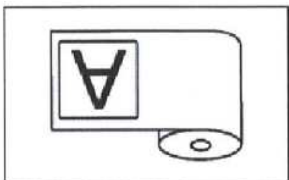

POZYCJA MAGAZYNOWA	WYMIARY [mm]				ILOŚĆ SZTUK W NAWOJU
	A	B	C	D	
MD-O-000-E-22	150 ± 1	100 ± 1	min. 3	2 + 5	3000

MATERIAŁ ETYKIETY

MATERIAŁ ETYKIETY:	PARAMETRY:	
DEMAND JET MATT FSC-S2000N-BG40WH FSC	Gramatura [g/m <sup>2</sup> ]	Grubość [µm]
WIERZCHNI:	min. 92	min. 110
PODKŁADOWY:	min. 60	min. 53
Rodzaj kleju: Klej trwały, akrylowy o minimalnej przylepności początkowej 16 N/25 mm wg FTMB 1 o odrywaniu pod kątem 90 stopni wynoszącym 9 N/25mm wg FTB 2; o wysokiej adhezji, dużej sile klejenia do tur tworzywowych PE 1 pp oraz papieru parafinowego. Do zastosowań w zakresie temp. -20 °C do 80 °C.		

**Załącznik nr 2 do umowy ramowej nr ..... /KZS/2024**

**Wykaz osób kompetentnych do wymiany informacji o zdarzeniach  
mających wpływ na wielkość dostaw / odbiorów**

**NITROERG S.A.**

**Sprzedający**

PROJEKT UMOWY

**Załącznik nr 3 do umowy ramowej nr...../KZS/2024**

**Rodzaje informacji stanowiących tajemnicę przedsiębiorstwa NITROERG S.A.:**

Zgodnie z art. 11. ust. 2 ustawy o zwalczaniu nieuczciwej konkurencji, przez tajemnicę przedsiębiorstwa rozumie się informacje techniczne, technologiczne, organizacyjne przedsiębiorstwa lub inne informacje posiadające wartość gospodarczą, które jako całość lub w szczególnym zestawieniu i zbiorze ich elementów nie są powszechnie znane osobom zwykle zajmującym się tym rodzajem informacji albo nie są łatwo dostępne dla takich osób, o ile uprawniony do korzystania z informacji lub rozporządzania nimi podjął, przy zachowaniu należytej staranności, działania w celu utrzymania ich w poufności.

**Rodzaje informacji stanowiących tajemnicę przedsiębiorstwa w NITROERG S.A.:**

**1. Informacje techniczne i technologiczne.**

- a) Know-how związane z procesem produkcji, technologią, środkami produkcji, jakością, oddziaływaniem na środowisko oraz szczegółowe informacje techniczne związane z wyrobem, jego konstrukcją i zastosowanymi materiałami, w tym: dokładne receptury produkowanych wyrobów, z wyłączeniem danych ogólnodostępnych lub rzutuujących bezpośrednio na parametry techniczne wyrobów,
- technologia przygotowania surowców przed procesami produkcyjnymi, w tym: sposób przygotowania, stopień ich rozdrobnienia, frakcje używane do produkcji,
  - dokładne nastawy parametrów procesów,
  - zdolności produkcyjne linii,
  - specjalistyczne, niedostępne na rynku, oprzyrządowanie produkcyjne wraz z jego wymiarami oraz rysunkami konstrukcyjnymi, zdjęciami, itp.
  - technologia produkcji Nitroretu 50,
  - technologia produkcji wyrobów i półproduktów,
  - technologia produkcji mas opóźniających i mas zapalczyczych,
  - technologia elaboracji dynamitów do rur PE,
  - technologia produkcji MW nitroestrowych,
  - technologia produkcji MW emulsyjnych,
  - technologia produkcji dynamitów,
  - technologia produkcji zapalników elektronicznych,
  - technologia produkcji dodatków do paliw
  - projekty rozwiązań konstrukcyjnych wykorzystywanych w Spółce,
  - dane z rejestru reklamacji,
  - sprawozdania z badań certyfikujących i kontrolnych wyrobów.
- b) Informacje techniczne dotyczące stanu posiadania: specjalistycznego wyposażenia niedostępnego na rynku, narzędzi, środków produkcji i środków kontroli (ze szczególnym uwzględnieniem częstotliwości badań w charakterystykach jakościowych).
- c) Informacje dotyczące stosowanych wewnętrznych aktów normatywnych, procedur, w tym procedur Zintegrowanego Systemu Zarządzania.
- d) Informacje dotyczące lokalizacji i rodzaju pomieszczeń, zabezpieczeń (w tym zabezpieczeń fizycznych i proceduralnych wejścia na teren organizacji oraz dostępu do poszczególnych pomieszczeń i aktywów) jak również wszelkich aktywów organizacji, które mogą być w jakikolwiek sposób związane z bezpieczeństwem informacji.

**2. Informacje handlowe.**

- a) Kalkulacje wyrobów.

- b) Ceny zakupów surowców, materiałów i akcesoriów.
- c) Informacje dotyczące bazy dostawców i odbiorców wyrobów, surowców, materiałów, usług i innych.
- d) Warunki handlowe dotyczące dostawców i odbiorców.
- e) Strategia przedsiębiorstwa.
- f) Lista klientów.
- g) Ceny transakcyjne.
- h) Złożone oferty.
- i) Wyniki analizy zadowolenia klientów.

**3. Informacje z zakresu prac Badawczo – Rozwojowych (B+R):**

- a) Szczegółowe tematy i wyniki prac badawczo-rozwojowych, w tym współfinansowanych ze środków UE.
- b) Wynalazki nie zgłoszone do Urzędu Patentowego RP i wszelkie projekty wynalazcze przed planowanym zgłoszeniem do Urzędu Patentowego RP.
- c) Pozytywne i negatywne know-how opracowane w ramach prac B+R.

**4. Informacje, organizacyjne lub inne** posiadające wartość gospodarczą, które jako całość lub w szczególnym zestawieniu i zbiorze ich elementów nie są powszechnie znane osobom zwykle zajmującym się tym rodzajem informacji albo nie są łatwo dostępne dla takich osób. W tym:

- a) Informacje dotyczące kondycji finansowej firmy oraz źródeł finansowania.
- b) Wewnętrzne dokumenty finansowe, obowiązkowe sprawozdania finansowe przed ujawnieniem.
- c) Budżety, prognozy, raporty, biznesplany.
- d) Plany rzeczowo-finansowe wraz ze strategią rozwoju Spółki.
- e) Informacje dotyczące organizacji spółki oraz umów z akcjonariuszami.
- f) Sposób organizacji pracy.
- g) Wszelkie umowy, których ujawnienie może narazić Spółkę na jakąkolwiek szkodę (np. finansową, wizerunkową, utratę korzyści)
- h) Informacje dotyczące stosowanych systemów zarządzania.
- i) Informacje dotyczące wysokości wynagrodzeń, sposobów motywacji i wynagradzania pracowników.
- j) Dane osobowe zatrudnionego personelu, ich kwalifikacji i wykształcenia, zdrowia.
- k) Informacja o stosowanych zakazach konkurencji.
- l) Informacje dotyczące planowanych inwestycji i planowanych projektów.
- m) Szczegółowe informacje dotyczące środowisk stosowanych aplikacji informatycznych i oprogramowania.
- n) Hasła dostępowe do wszelkich służbowych kont osobistych oraz serwerów HTTP, FTP, SMTP, POP3 i Dial-Up.
- o) Informacje dotyczące stosowanych systemów operacyjnych i ich zabezpieczania.
- p) Informacje dotyczące sposobu przesyłania i szyfrowania danych.
- q) Informacje w zakresie ochrony osób i mienia oraz ochrony informacji niejawnych.
- r) Informacje dotyczące rozkładu budynków, dróg komunikacji wewnętrznej, pomieszczeń, zabezpieczeń fizycznych oraz lokalizacji aktywów Spółki, typu sprzęt i urządzenia, dokumenty papierowe, pieczęcie, klucze itp.
- s) Plan ochrony obiektów obowiązkowej ochrony, plany ochrony transportów MW, procedury i inne dokumenty dotyczące bezpieczeństwa fizycznego opracowane na potrzeby Spółki.

**Załącznik nr 4 do umowy ramowej nr ....KZS/2024**

Adresat: NITROERG S.A., 43-150 Bieruń, Pl. A. Nobla 1, NIP: 646 274 69 61

**Instrukcja płatnicza**

Prosimy o dokonywanie płatności na naszą rzecz zgodnie z poniższą instrukcją płatniczą:

**Dane Wystawcy Instrukcji Płatniczej**

.....  
(nazwa)

.....  
(siedziba - adres)

.....  
(NIP)

**Bank:**

**1. Waluta: PLN**

Nazwa banku: .....

Rachunek\*.....

**2. Waluta: EUR**

Nazwa banku: .....

Kod Swift / BIC: .....

Rachunek\*.....

**3. Waluta: .....**

Nazwa banku: .....

Kod Swift / BIC: .....

Rachunek\*.....

Na powyższe rachunki należy realizować płatności za wszystkie dostawy/usługi zrealizowane przez Wystawcę Instrukcji Płatniczej na rzecz NITROERG S.A.

Powyższa instrukcja odwołuje wszystkie poprzednie instrukcje płatnicze i obowiązuje do czasu przedstawienia kolejnej.

.....  
(miejsce i data wystawienia)

.....  
(podpis/y i pieczęć/cie przedstawiciela/i  
Wystawcy Instrukcji Płatniczej)\*\*

\* Numer rachunku bankowego w formacie NRB dla kraju, IBAN dla Europy, kod banku i numer rachunku dla krajów poza Europą.

\*\* Zgodnie z odpowiednim umocowaniem (KRS/Wpisem do Ewidencji Działalności Gospodarczej) lub posiadanym pełnomocnictwem.



**Załącznik nr 5A do umowy ramowej nr .../KZS/2024**

**OŚWIADCZENIE O ZACHOWANIU POUFNOŚCI OSOBY UPRAWNIONEJ DO REPREZENTACJI PODMIOTU,  
Z KTÓRYM ZAWIERANA JEST UMOWA**

....., dnia ..... r.

.....  
imię i nazwisko osoby/osób uprawnionej do reprezentacji  
(zgodnie z dokumentem rejestrowym)

.....  
nazwa podmiotu

**OŚWIADCZENIE**

1. Oświadczam, iż w związku z zawarciem umowy nr ..... z dnia ..... na ..... zostałem poinformowany, że wszelkie informacje przekazywane mi przez Spółkę NITROERG S.A. w toku jej realizacji stanowią Informacje Chronione.
2. Informacjami Chronionymi są wszelkie nieujawnione do wiadomości publicznej informacje techniczne, technologiczne, organizacyjno-finansowe lub inne informacje posiadające wartość gospodarczą, których wykorzystanie, przekazanie lub ujawnienie osobie nieuprawnionej zagraża lub narusza interesy Spółki NITROERG S.A. Dotyczy to zarówno informacji pisemnych, ustnych, czy też przekazanych w jakiegokolwiek innej formie.
3. Oświadczam, że otrzymane od Spółki NITROERG S.A. Informacje Chronione będą wykorzystywane przez podmiot, który reprezentuję wyłącznie w zakresie bezpośrednio związanym z realizacją umowy wskazanej w pkt 1.
4. Zobowiązuję się nie ujawniać Informacji Chronionych większej liczbie swoich pracowników, współpracowników i doradców niż jest to konieczne do należytego wywiązania się z zawartą umową.
5. Zapewniam, że wszelkie osoby, którym ujawnione zostaną Informacje Chronione, zostaną pisemnie zobowiązane do zachowania ich w tajemnicy oraz podpiszą oświadczenia o zachowaniu poufności.
6. Jeżeli podmiot, który reprezentuję zakończy realizację umowy, o której mowa w pkt 1, zobowiązuję się zwrócić do Spółki NITROERG S.A. całość dokumentacji i wszelkie inne dostarczone mi Informacje Chronione oraz potwierdzić Spółce NITROERG S.A. fakt zniszczenia wszystkich kopii tychże Informacji.
7. Jestem świadomy, że po zakończeniu realizacji umowy obowiązek zachowania tajemnicy Informacji Chronionych nie ustaje (tj. pozostaje w mocy jako bezterminowe zobowiązanie), chyba, że informacje te staną się powszechnie znane.
8. Jestem świadomy, iż w przypadku naruszenia obowiązku zachowania tajemnicy ponoszę pełną odpowiedzialność za wszelkie szkody spowodowane ujawnieniem Informacji Chronionych na zasadach określonych w ustawie z dnia 23 kwietnia 1964 r. Kodeks Cywilny (t. jedn. Dz. U. z 2024 r. poz. 1061) oraz ustawie z dnia 16 kwietnia 1993 r. o zwalczaniu nieuczciwej konkurencji (t. jedn. Dz. U. z 2022 r. poz. 1233), a także odpowiedzialność karną określoną w art. 266 ustawy z dnia 6 czerwca 1997 r. Kodeks Karny (t. jedn. Dz. U. z 2024 r. poz. 17 z późniejszymi zmianami), a w przypadku naruszenia tego obowiązku przez pracowników, współpracowników i doradców reprezentowanego przeze mnie podmiotu gospodarczego, odpowiedzialność za te osoby ponosić będzie również podmiot gospodarczy, który reprezentuję.

.....  
Podpis osoby/osób uprawnionej do reprezentacji

**Załącznik nr 5B do umowy ramowej nr .../KZS/2024**

**OŚWIADCZENIE O ZACHOWANIU POUFNOŚCI**

....., dnia ..... r.

.....  
imię i nazwisko osoby uczestniczącej w wykonaniu umowy

.....  
nazwa podmiotu, w imieniu którego usługi będą wykonywane

**OŚWIADCZENIE**

1. Oświadczam, iż w związku z zawarciem umowy nr ..... z dnia ..... na ..... (zakres umowy) jako osoba uczestnicząca w realizacji tej umowy zostałem poinformowany, że wszelkie informacje przekazywane mi przez Spółkę NITROERG S.A. w toku jej realizacji stanowią Informacje Chronione.
2. Informacjami Chronionymi są wszelkie nieujawnione do wiadomości publicznej informacje techniczne, technologiczne, organizacyjno-finansowe lub inne informacje posiadające wartość gospodarczą, których wykorzystanie, przekazanie lub ujawnienie osobie nieuprawnionej zagraża lub narusza interesy Spółki NITROERG S.A. Dotyczy to zarówno informacji pisemnych, ustnych, czy w jakiegokolwiek innej formie.
3. Oświadczam, że otrzymane od Spółki NITROERG S.A. Informacje Chronione będą wykorzystywane wyłącznie w zakresie bezpośrednio związanym z realizacją umowy wskazanej w pkt 1 oraz z wyjątkiem przypadków wyraźnie przewidzianych w niniejszym Oświadczeniu nie użyje Informacji Chronionych do celów niezwiązanych z realizacją umowy.
4. Jestem świadomy, że po zakończeniu realizacji umowy lub mojego udziału w realizacji umowy obowiązek zachowania tajemnicy w zakresie przekazanych w trakcie postępowania Informacji Chronionych nie ustaje (tj. pozostaje w mocy jako bezterminowe zobowiązanie), chyba, że informacje te staną się powszechnie znane.
5. Jestem świadomy, iż w przypadku naruszenia obowiązku zachowania tajemnicy ponoszę pełną odpowiedzialność za wszelkie szkody spowodowane ujawnieniem Informacji Chronionych na zasadach określonych w ustawie z dnia 23 kwietnia 1964 r. Kodeks Cywilny (t. jedn. Dz. U. z 2024 r. poz. 1061) oraz ustawie z dnia 16 kwietnia 1993 r. o zwalczaniu nieuczciwej konkurencji (t. jedn. Dz. U. z 2022 r. poz. 1233), a także odpowiedzialność karną określoną w art. 266 ustawy z dnia 6 czerwca 1997 r. Kodeks Karny (t. jedn. Dz. U. z 2024 r. poz. 17 z późniejszymi zmianami).

.....  
Podpis

**Załącznik nr 6 do umowy ramowej nr ....KZS/2024**

**KLAUZULA INFORMACYJNA DLA KONTRAHENTÓW**

stosownie do postanowień art. 13 Rozporządzenie Parlamentu Europejskiego i Rady (UE) 2016/679 z dnia 27 kwietnia 2016 r. w sprawie ochrony osób fizycznych w związku z przetwarzaniem danych osobowych i w sprawie swobodnego przepływu takich danych oraz uchylenia dyrektywy 95/46/WE informuję o przysługujących prawach w związku z przetwarzaniem danych osobowych

**I. Informacje o:**

a. Administratorze Danych Osobowych (zwanym też Administratorem):

Nazwa Administratora Danych Osobowych	Adres	Dane kontaktowe
NITROERG S.A.	Plac Alfreda Nobla 1, 43-150 Bieruń	Tel. (+48) 32 46 61 101 Fax. (+48) 32 46 61 357 e-mail: nitroerg@nitroerg.pl

b. Dane kontaktowe Inspektora Ochrony Danych:

	Adres	Dane kontaktowe
Inspektor Ochrony Danych	Plac Alfreda Nobla 1, 43-150 Bieruń	Tel. (+48) 32 46 61 900 Fax. (+48) 32 46 61 357 e-mail: iod@nitroerg.pl

Pod ww. adresem można kontaktować się z Administratorem Danych Osobowych w sprawach związanych z ochroną, gromadzeniem, przetwarzaniem, modyfikowaniem i usunięciem danych osobowych.

**II. Informacje o pobieranych/gromadzonych danych:**

- Cel przetwarzania:** wykonanie obowiązków wynikających z umowy nr .../KZS/2024 zawartej przez administratora z..... - zgodnie z art. 6 ust. 1 lit. b) RODO.
- Podstawa prawna przetwarzania danych osobowych:** umowa cywilnoprawna.
- Podanie danych osobowych jest warunkiem** zawarcia i realizacji ww. umowy przez obie strony umowy.
- Kategorie odnośnych danych osobowych:** imię i nazwisko, adres e-mail, nr telefonu osób współpracowników, pracowników, podwykonawców, pracowników oraz współpracowników podwykonawców oraz ..... (proszę o ewentualne uzupełnienie), a także innych osób, którymi ..... posługuje się przy realizacji ww. umowy.
- Informacje o odbiorcach danych osobowych lub o kategoriach odbiorców:**
  - uprawnione organy administracji publicznej;
  - dostawcy usług zaopatrujących NITROERG S.A. w rozwiązania techniczne oraz organizacyjne, umożliwiające zarządzanie nimi (w szczególności dostawcy usług teleinformatycznych, dostawcy sprzętu),
  - dostawcy usług: ubezpieczeniowych, prawnych i doradczych oraz wspierających Spółki w dochodzeniu należnych roszczeń (w szczególności kancelarie prawne, firmy windykacyjne).
- Informacje o zamiarze przekazania danych osobowych odbiorcy w państwie trzecim lub organizacji międzynarodowej** oraz o stwierdzeniu lub braku stwierdzenia przez Komisję Europejską odpowiedniego stopnia ochrony lub w przypadku przekazania, o którym mowa w art. 46, art. 47 lub art. 49 ust. 1 akapit drugi RODO: dane osobowe mogą zostać przekazane do państwa trzeciego lub organizacji międzynarodowej w celu prowadzenia działań związanych z serwisem i działaniami gwarancyjnymi stosowanego w Spółce oprogramowania/systemów komputerowych.
- Okres, przez który dane osobowe będą przechowywane:** na czas trwania umowy oraz dodatkowo przez 6 lat.
- Informacja o profilowaniu:** nie jest prowadzone.

**III. Informacja o prawach osoby, której dane są przetwarzane:**

- Osobie, której dane są przetwarzane przysługuje prawo do złożenia skargi związanej z przetwarzaniem jej danych osobowych przez Administratora lub podmiot/organizację, której dane osobowe zostały przekazane do:

Nazwa organu nadzoru	Adres	Dane kontaktowe
Prezes Urzędu Ochrony Danych Osobowych	ul. Stawki 2 00-193 Warszawa	tel. 22 531 03 00 fax. 22 531 03 01 uodo.gov.pl/pl/p/kontakt

- Informacje o prawie do wniesienia żądania udzielenia informacji** o przetwarzanych danych:

- Osoba, której dane są przetwarzane ma prawo do złożenia w każdym czasie żądania udzielenia jej informacji o przetwarzanych danych.
- Administrator bez zbędnej zwłoki – nie później niż w terminie miesiąca od otrzymania żądania – udziela osobie, której dane dotyczą, informacji o działaniach podjętych w związku z żądaniem na podstawie art. 15 – 22 RODO (żądanie do sprostowania, zaprzestania lub usunięcia danych osobowych).

- c. Jeżeli Administrator ma uzasadnione wątpliwości co do tożsamości osoby fizycznej składającej żądanie, może zażądać dodatkowych informacji niezbędnych do potwierdzenia tożsamości osoby, której dane dotyczą. Informacji udziela się na piśmie lub w inny sposób, w tym w stosownych przypadkach – elektronicznie. Jeżeli osoba, której dane dotyczą, tego zażąda, informacji można udzielić ustnie, o ile innymi sposobami potwierdzi się tożsamość osoby, której dane dotyczą.
- 3) **Informacja o prawie wniesienia żądania wniesienia sprostowania jej danych:** Osoba, której dane dotyczą, ma prawo żądania od Administratora niezwłocznego sprostowania dotyczących jej danych osobowych, które są nieprawidłowe.
- 4) **Informacja o prawie wniesienia żądania ograniczenia przetwarzania danych:** Osoba, której dane dotyczą, ma prawo żądania od Administratora ograniczenia przetwarzania jej danych w następujących przypadkach:
- osoba, której dane dotyczą, kwestionuje prawidłowość danych osobowych – na okres pozwalający Administratorowi sprawdzić prawidłowość tych danych;
  - przetwarzanie jest niezgodne z prawem, a osoba, której dane dotyczą, sprzeciwia się usunięciu danych osobowych, żądając w zamian ograniczenia ich wykorzystywania;
  - Administrator nie potrzebuje już danych osobowych do celów przetwarzania, ale są one potrzebne osobie, której dane dotyczą, do ustalenia, dochodzenia lub obrony roszczeń;
  - osoba, której dane dotyczą, wniosła sprzeciw wobec przetwarzania – do czasu stwierdzenia, czy prawnie uzasadnione podstawy po stronie Administratora są nadrzędne wobec podstaw sprzeciwu osoby, której dane dotyczą.
- Jeżeli przetwarzanie zostało ograniczone, takie dane osobowe będą dalej przetwarzane, z wyjątkiem przechowywania, wyłącznie za zgodą osoby, której dane dotyczą, lub w celu ustalenia, dochodzenia lub obrony roszczeń, lub w celu ochrony praw innej osoby fizycznej lub prawnej, lub z uwagi na ważne względy interesu publicznego Unii lub państwa członkowskiego.
- 5) **Informacja o prawie wniesienia sprzeciwu wobec przetwarzania danych:** Osoba, której dane dotyczą, ma prawo w dowolnym momencie wnieść sprzeciw – z przyczyn związanych z jej szczególną sytuacją – wobec przetwarzania dotyczących jej danych osobowych. Administratorowi nie wolno już przetwarzać tych danych osobowych, chyba że wykaże on istnienie ważnych prawnie uzasadnionych podstaw do przetwarzania, nadrzędnych wobec interesów, praw i wolności osoby, której dane dotyczą, lub podstaw do ustalenia, dochodzenia lub obrony roszczeń.
- 6) **Informacja dotycząca „prawa do bycia zapomnianym”:** Osoba, której dane dotyczą, ma prawo żądania od Administratora niezwłocznego usunięcia dotyczących jej danych osobowych, a Administrator ma obowiązek bez zbędnej zwłoki usunąć dane osobowe, jeżeli zachodzi jedna z następujących okoliczności:
- dane osobowe nie są już niezbędne do celów, w których zostały zebrane lub w inny sposób przetwarzane;
  - brak jest podstawy prawnej przetwarzania;
  - osoba, której dane dotyczą, wnosi sprzeciw wobec przetwarzania i nie występują nadrzędne prawnie uzasadnione podstawy przetwarzania lub osoba, której dane dotyczą, wnosi sprzeciw na wobec przetwarzania;
  - dane osobowe były przetwarzane niezgodnie z prawem;
  - dane osobowe muszą zostać usunięte w celu wywiązania się z obowiązku prawnego przewidzianego w prawie Unii lub prawie państwa członkowskiego, któremu podlega Administrator;
  - dane osobowe zostały zebrane w związku z oferowaniem usług społeczeństwa informacyjnego.

### Oświadczenie Kontrahenta

Niniejszym oświadczam, iż:

- zapoznałem się z klauzulą informacyjną dla Kontrahentów;
- zobowiązuję się niezwłocznie udostępnić treść klauzuli informacyjnej wszystkim osobom, których dane osobowe przekazuję Administratorowi w oparciu o postanowienia niniejszej klauzuli.

.....  
(podpis)

**Załącznik nr 7 do umowy ramowej nr ..../KZS/2024**

**Klauzula antykorupcyjna**

Dla celów niniejszej klauzuli:

- 1) Partner Biznesowy – oznacza zewnętrzną stronę, z którą NITROERG S.A. nawiązała współpracę biznesową lub planuje ją nawiązać,
  - 2) KGHM – oznacza KGHM Polska Miedź S.A.
1. Partner Biznesowy zobowiązuje się przestrzegać wszelkich obowiązujących przepisów prawa dotyczących przeciwdziałania, zwalczania i reagowania na podejrzewane lub rzeczywiste zachowania korupcyjne, a także przestrzegać Polityki Antykorupcyjnej Grupy KGHM oraz Kodeksu Etyki Grupy KGHM, które są dokumentami obowiązującymi również w NITROERG S.A.
  2. Partner Biznesowy zapewnia, że nawiązanie współpracy biznesowej z NITROERG S.A., a także zawarcie i realizacja umowy nie nastąpiło wskutek ani nie będzie prowadzić do jakiegokolwiek zachowania o charakterze korupcyjnym, a zwłaszcza:
    - a) polegającego na obiecywaniu, proponowaniu lub wręczaniu przez jakąkolwiek osobę, bezpośrednio lub pośrednio, jakichkolwiek nienależnych korzyści w związku z istniejącą lub nawiązywaną współpracą biznesową z NITROERG S.A., dla jakiegokolwiek osoby;
    - b) polegającego na żądaniu lub przyjmowaniu przez jakąkolwiek osobę jakichkolwiek nienależnych korzyści, dla niej samej lub dla jakiegokolwiek innej osoby, lub przyjmowaniu propozycji lub obietnicy takich korzyści, w zamian za działanie lub zaniechanie działania w związku z istniejącą lub nawiązywaną współpracą biznesową z NITROERG S.A.;
    - c) następującego w toku działalności gospodarczej, polegającego na obiecywaniu, proponowaniu lub wręczaniu, bezpośrednio lub pośrednio, osobie zatrudnionej lub współpracującej z NITROERG S.A. w jakimkolwiek charakterze, jakichkolwiek nienależnych korzyści, dla niej samej lub na rzecz jakiegokolwiek innej osoby, w zamian za działanie lub zaniechanie działania, które narusza jej obowiązki i stanowi społecznie szkodliwe odwzajemnienie albo może być niekorzystne dla NITROERG S.A. lub KGHM;
    - d) następującego w toku działalności gospodarczej, polegającego na żądaniu lub przyjmowaniu bezpośrednio lub pośrednio przez osobę zatrudnioną lub współpracującą z NITROERG S.A. w jakimkolwiek charakterze, jakichkolwiek nienależnych korzyści lub przyjmowaniu propozycji lub obietnicy takich korzyści dla niej samej lub dla jakiegokolwiek innej osoby, w zamian za działanie lub zaniechanie działania, które narusza jej obowiązki i stanowi społecznie szkodliwe odwzajemnienie albo może być niekorzystne dla NITROERG S.A. lub KGHM.
  3. Partner Biznesowy zobowiązuje się do ujawnienia NITROERG S.A. wszelkich informacji dotyczących możliwości wystąpienia konfliktu interesów w związku z nawiązaniem i realizacją umowy z NITROERG S.A., mających wpływ na transparentność relacji biznesowej i ryzyko wystąpienia działań o charakterze korupcyjnym.
  4. Partner Biznesowy zapewnia, że o zasadach określonych w niniejszej klauzuli poinformuje swoich pracowników, współpracowników, podwykonawców, dostawców, przedstawicieli, a także inne osoby zaangażowane we współpracę biznesową lub realizację umowy zawartej z NITROERG S.A., a także w związku z planami nawiązania takiej współpracy lub zawarcia takiej umowy, jak również, że osoby te będą przestrzegać zasad określonych w klauzuli antykorupcyjnej. Na każde żądanie NITROERG S.A., Partner Biznesowy niezwłocznie poinformuje o podjętych środkach mających na celu zapewnienie przestrzegania klauzuli antykorupcyjnej, w tym przez osoby określone w zdaniu poprzedzającym, a także w zakresie podjętych działań mających na celu skuteczną realizację klauzuli antykorupcyjnej.
  5. W każdej sytuacji, gdy Partner Biznesowy będzie posiadał wiedzę lub uzasadnione podejrzenie o naruszeniu przez którąkolwiek ze stron umowy i/lub osoby, o których mowa w pkt. 4 klauzuli antykorupcyjnej, niezwłocznie poinformuje NITROERG S.A. za pośrednictwem poczty elektronicznej, wysyłając wiadomość na adres: [etyka@nitroerg.pl](mailto:etyka@nitroerg.pl) lub zgłosi ten fakt za pośrednictwem Platformy Linia Etyki KGHM <https://liniaetyki.kghm.com/pl>.
  6. Niezależnie od jakiegokolwiek umownego ograniczenia odpowiedzialności w związku z współpracą biznesową lub zawartą z NITROERG S.A. umową, Partner Biznesowy odpowiada na zasadach ogólnych w najszerszym dopuszczalnym przez prawo zakresie z tytułu niewykonania lub nienależytego wykonania klauzuli antykorupcyjnej również przez osoby i podmioty określone w pkt. 4 klauzuli antykorupcyjnej.

7. Naruszenie klauzuli antykorupcyjnej traktowane jest przez Strony jako rażące naruszenie zasad współpracy biznesowej, a zwłaszcza zawartych z NITROERG S.A. umów i może stanowić podstawę do:
  - a) rozwiązania każdej umowy zawartej przez Partnera Biznesowego z NITROERG S.A. bez zachowania okresu wypowiedzenia z winy Partnera Biznesowego, ze skutkiem natychmiastowym i naliczenia kar umownych określonych z tego tytułu w umowie;
  - b) natychmiastowego zakończenia relacji biznesowej;
  - c) domagania się zapłaty przez Partnera Biznesowego lub osoby naruszające przepisy prawa i zasady Polityki Antykorupcyjnej Grupy KGHM oraz Kodeksu Etyki Grupy KGHM, stosownego odszkodowania na zasadach ogólnych.
8. W związku z rozwiązaniem z Partnerem Biznesowym umowy lub umów, jak również zakończeniem współpracy biznesowej, zgodnie z pkt. 7 klauzuli antykorupcyjnej, Partnerowi Biznesowemu nie przysługują jakiegokolwiek roszczenia wobec NITROERG S.A.

PROJEKT UMOWY

**Załącznik nr 8 do umowy ramowej nr ..../KZS/2024**

**Ogólne zasady reklamacji wyrobów dostarczanych do NITROERG S.A.**

1. W przypadku pozyskania zamówienia w wyniku postępowania wykonawczego, Sprzedający zapewnia jakość wyrobów będących przedmiotem umowy, wydając każdorazowo świadectwo kontroli jakości do każdej partii wysyłanego wyrobu. Sprzedający prześle świadectwo drogą elektroniczną na wskazane w Załączniku nr 2 adresy Kupującego lub dostarczy je najpóźniej wraz z dostawą towaru.
2. Reklamacja jakościowa powinna być złożona niezwłocznie po stwierdzeniu wady, w szczególności na podstawie wyników ewentualnego badania dostarczonego produktu. W przypadku rozbieżności Stron w ocenie zgłoszonej reklamacji koszt badania wykonanego przez niezależnego rzeczoznawcę, jaki zostanie wybrany przez strony, ponosi Sprzedający. Postanowienia zdania poprzedzającego stosuje się odpowiednio w razie nieuzasadnionej odmowy lub uchylania się Sprzedającego od akceptacji wskazanego rzeczoznawcy.
3. Reklamacja ilościowa winna być złożona niezwłocznie po stwierdzeniu braku.
4. Kupujący będzie zgłaszał do Sprzedającego, na dane teleadresowe określone w Załączniku nr 2, reklamacje telefonicznie, a następnie potwierdzi zgłoszenie za pośrednictwem e-mail.
5. Sprzedający w terminie 1 dnia roboczego zobowiązany jest do pisemnego (za pośrednictwem e-mail) potwierdzenia przyjęcia zgłoszonej reklamacji na adres e-mail Kupującego określony w Załączniku nr 2.
6. Sprzedający zobowiązany jest do rozpatrzenia reklamacji w terminie 3 dni roboczych od daty zgłoszenia przez Kupującego.
7. Sprzedający zobowiązany jest do wymiany towaru na towar wolny od wad niezwłocznie, jednak nie później niż w terminie 7 dni roboczych od daty uznania reklamacji za zasadną.
8. Sprzedający gwarantuje, iż dostawy zrealizowane w ramach niniejszej umowy spełniają wymogi jakościowe i techniczne określone w obowiązujących normach.